

# Anleitung manual Instruction Istruzioni Instrucciones

df **drive & fly** models

AGES  
14+

# LARK 4K V3 GPS

No.9550



**HINWEIS-WARNUNG | NOTICE-WARNING | AVIS-ALERTE | AVVISO | AVISO**

Vor den Erstflug, sowie nach einem Crash (harder Landing) oder Ersatzteilwechsel ist UNBEDINGT eine Kalibrierung des Modells vorzunehmen. Siehe hierzu Seite 14/15. Nichtbeachtung führt zu Kontrollverlust und Schäden am Modell!

Before the first flight, as well as after a crash (hard landing) or replacement of spare parts, it is IMPORTANT to calibrate the model, see page 14/15. Failure to do so will result in loss of control and damage to the model!

Avant le premier vol, ainsi qu'après un crash (atterrissage brutal) ou le remplacement de pièces détachées, est IMPORTANT de calibrer le modèle, voir page 14/15. Le non-respect de cette opération entrainera une perte de contrôle et des dommages au modèle !

Prima del primo volo, così come dopo un incidente (atterraggio duro) o la sostituzione di parti di ricambio, è IMPORTANTE calibrare il modello, vedi pagina 14/15. In caso contrario, si avrà una perdita di controllo e danni al modello!

Antes del primer vuelo, así como después de un accidente (aterrizaje forzoso) o de la sustitución de piezas de recambio, es IMPORTANTE calibrar el modelo, ver página 14/15. Si no lo hace, perderá el control y dañará el modelo!



\* Smartphone NICHT im Lieferumfang!

## Service Hotline:

Sehr geehrter Kunde, sehr geehrte Kundin,  
haben Sie technische Probleme, eine Frage zum Modell  
oder dessen Handhabung usw. kontaktieren Sie uns bitte!

www.df-models.com  
info@df-models.com  
Service-Telefon: +49 (0) 9621 782 293



### Impressum

Diese Bedienungsanleitung ist eine Publikation der Firma df models, Drahthammer Strasse 22, D-92224 Amberg. Alle Rechte einschließlich Übersetzung vorbehalten. Reproduktionen jeder Art, z. B. Fotokopie, Mikroverfilmung, oder die Erfassung in elektronischen Datenverarbeitungsanlagen, bedürfen der schriftlichen Genehmigung des Herausgebers. Nachdruck, auch auszugsweise, verboten. Diese Bedienungsanleitung entspricht dem technischen Stand bei Drucklegung. Änderung, Fehler in Anleitung, Technik und Ausstattung vorbehalten.  
© Copyright 2022 by df models

### Elektroaltgeräteverordnung

Elektroartikel gehören nicht in den Hausmüll. Sie können Ihre alten, gebrauchten Elektroartikel unentgeltlich bei den öffentlichen Sammelstellen Ihrer Gemeinde abgeben.

Gemäß der EAR Verordnung ist DF-Models registrierter Hersteller mit der WEEE-REG.-Nr DE30915550

Batterieregistrierung: DE69664807

### Konformitätserklärung

Hiermit erklärt die Fa. DF-Models, dass das Modell, den einschlägigen Richtlinien und Normen der Funkanlagen-Richtlinie 2014/53/EU entspricht und die Serie entsprechend gefertigt wird.

### DF-Models

Drahthammerstr. 22  
92224 Amberg  
Deutschland  
info@df-models.com  
www.df-models.com

	DE: Dieses Produkt ist ein elektrisches Produkt. Bitte beachten Sie die Anweisungen zur Entsorgung. Dieses Produkt ist kein Hausmüll. Bitte geben Sie es an einer öffentlichen Sammelstelle für elektrische Geräte ab. Bitte beachten Sie die Anweisungen zur Entsorgung. Dieses Produkt ist kein Hausmüll. Bitte geben Sie es an einer öffentlichen Sammelstelle für elektrische Geräte ab.
	FR: Ce produit est un produit électrique. Veuillez lire attentivement les instructions de gestion des déchets. Ce produit n'est pas des déchets ménagers. Veuillez le déposer dans une déchèterie publique pour les déchets électriques. Veuillez lire attentivement les instructions de gestion des déchets. Ce produit n'est pas des déchets ménagers. Veuillez le déposer dans une déchèterie publique pour les déchets électriques.
	IT: Questo prodotto è un prodotto elettrico. Leggere attentamente le istruzioni per la gestione dei rifiuti. Questo prodotto non è un rifiuto domestico. Leggere attentamente le istruzioni per la gestione dei rifiuti. Questo prodotto non è un rifiuto domestico. Leggere attentamente le istruzioni per la gestione dei rifiuti. Questo prodotto non è un rifiuto domestico. Leggere attentamente le istruzioni per la gestione dei rifiuti.
	ES: Este producto es un producto eléctrico. Lea atentamente las instrucciones de gestión de residuos. Este producto no es un residuo doméstico. Lea atentamente las instrucciones de gestión de residuos. Este producto no es un residuo doméstico. Lea atentamente las instrucciones de gestión de residuos. Este producto no es un residuo doméstico. Lea atentamente las instrucciones de gestión de residuos.

**Importeur**  
DF Models | Jürgen Kamm  
Drahthammerstr. 22  
D-92224 Amberg  
www.df-models.com  
WEEE-Reg.-Nr.: DE30915550  
Batterieregistrierung: DE69664807

Made in China  
frei verwendbar in  
permitted in

	<b>ARTICOLO</b> WEEE (WEEE)		<b>SACCHETTO</b> PIÙ IN

**df drive & fly** models

AGES 14+

Alter Ages 14+

\* Bilder und Zeichnungen (Farbabbildungen) können wie auch möglich! Abbildungen nicht von Prototypen und nicht exakt mit der Serie identisch.

## Einleitung | *introductory remarks* *remarques introductives* | *osservazioni introduttive* | *Introducción*

Wir beglückwünschen Sie zum Kauf eines Produktes aus dem Hause DF Models | MALI Racing.

Alle Produkte werden sorgfältig auf Vollständigkeit und Funktion geprüft, um sicherzustellen, dass das Produkt frei von Herstellungs- und Materialfehlern ist. Das Produkt ist EMV-geprüft und erfüllt die Anforderungen der geltenden europäischen und nationalen Richtlinien. Aufgrund ständiger Weiterentwicklung und Verbesserung unserer Produkte behalten wir uns technische Änderungen sowie Änderungen in Ausstattung und Design ohne Ankündigung vor. Ansprüche aus geringfügigen Abweichungen des Ihnen vorliegenden Produktes gegenüber Daten und Abbildungen dieser Anleitung können daher nicht geltend gemacht werden. Der verantwortungsvolle Umgang mit dem Produkt dient zu Ihrer eigenen Sicherheit und der Sicherheit Unbeteiligter. Beachten Sie dazu die Sicherheitsanweisungen in dieser Anleitung. Technische- und farbliche Änderungen vorbehalten.

*Congratulations on your purchase of a product from DF Models | MALI Racing.*

*All products are carefully checked for completeness and function to ensure that the product is free of manufacturing and material defects. The product is EMC-tested and meets the requirements of the applicable European and national directives. Due to constant further development and improvement of our products, we reserve the right to make technical changes and changes in equipment and design without prior notice. Therefore, no claims can be made on the basis of minor deviations of the product you have from the data and illustrations in these instructions. The responsible handling of the product is for your own safety and the safety of persons not involved. Please observe the safety instructions in this manual. Subject to technical and colour changes.*

*Félicitations pour votre achat d'un produit de DF Models | MALI Racing.*

*Tous les produits sont soigneusement vérifiés pour s'assurer qu'ils sont complets et fonctionnels et qu'ils sont exempts de défauts de fabrication et de matériaux. Le produit est testé CEM et répond aux exigences des directives européennes et nationales en vigueur. En raison du développement et de l'amélioration constants de nos produits, nous nous réservons le droit d'apporter des modifications techniques et des changements d'équipement et de conception sans préavis. Par conséquent, aucune réclamation ne peut être faite sur la base d'écarts mineurs du produit que vous possédez par rapport aux données et illustrations contenues dans ces instructions. La manipulation responsable du produit est pour votre propre sécurité et celle des personnes non concernées. Veuillez respecter les consignes de sécurité contenues dans ce manuel. Sous réserve de modifications techniques et de couleurs.*

*Congratulazioni per aver acquistato un prodotto DF Models | MALI Racing.*

*Tutti i prodotti sono accuratamente controllati per verificarne la completezza e il funzionamento per garantire che il prodotto sia privo di difetti di fabbricazione e di materiale. Il prodotto è testato EMC e soddisfa i requisiti delle direttive europee e nazionali applicabili. A causa del continuo sviluppo e miglioramento dei nostri prodotti, ci riserviamo il diritto di apportare modifiche tecniche e modifiche alle attrezzature e al design senza preavviso. Pertanto, non è possibile avanzare alcuna pretesa sulla base di lievi scostamenti del prodotto in vostro possesso rispetto ai dati e alle illustrazioni contenute in queste istruzioni. L'uso responsabile del prodotto è per la propria sicurezza e per la sicurezza delle persone non coinvolte. Osservare le avvertenze di sicurezza contenute in questo manuale. Con riserva di modifiche tecniche e cromatiche.*

*Felicitaciones por la compra de un producto de DF Models | MALI Racing.*

*Todos los productos se comprueban cuidadosamente en cuanto a su integridad y funcionamiento para garantizar que el producto no tenga defectos de fabricación ni de material. El producto está probado en cuanto a la compatibilidad electromagnética y cumple los requisitos de las directivas europeas y nacionales aplicables. Debido al continuo desarrollo y mejora de nuestros productos, nos reservamos el derecho de hacer cambios técnicos así como cambios en el equipo y el diseño sin previo aviso. Por lo tanto, no se puede hacer ninguna reclamación sobre la base de desviaciones menores del producto en su posesión de los datos e ilustraciones de este manual. El manejo responsable del producto es para su propia seguridad y la de los que no están involucrados. Por favor, observe las instrucciones de seguridad de este manual. Sujeto a cambios técnicos y de color.*

## Gewährleistungs-/ Garantiebedingungen | *warranty/guarantee conditions* | *Conditions de garantie/garantie* | *Condizioni di garanzia/garanzia* | *Garantía/condiciones de la garantía*

Die Bedienungsanleitung zu diesem Produkt ist grundsätzlicher Bestandteil des Produktes, da bei Nichtbeachtung der darin enthaltenen Informationen zur Handhabung und zum Betrieb sowie bei Nichtbeachtung der Sicherheitsanweisungen die Gewährleistung/ Garantie erlischt.

Bewahren Sie die Bedienungsanleitung daher auch für den Fall der Weitergabe des Produktes an Dritte sorgfältig auf. Für Verbraucher beträgt die Gewährleistungszeit 24 Monate. Falls nicht anders im Gesetz vorgesehen, beschränkt sich die Gewährleistung/ Garantie auf eine Reparatur mit Kosten bis zur Höhe des Kaufpreises, den Ersatz des Produktes durch ein gleichwertiges oder die Erstattung des Kaufpreises.

Eine von Land zu Land verschiedene Geltendmachung anderer Ansprüche ist denkbar.

Die Laufzeit der Gewährleistung/Garantie bleibt durch eine Reparatur und/oder den Ersatz von Teilen unbeeinflusst. Wir behalten uns den Einsatz aufbereiteter oder neuer Teile vor. Serviceleistungen und Reparaturen nach Ablauf der Gewährleistungs-/Garantiefrist sind grundsätzlich kostenpflichtig. Unter die Gewährleistung/ Garantie fallen Fabrikations- und Materialfehler und Fehler bei normalem Gebrauch. Mechanisch belastete Teile sind nicht gewährleistungsfähig. Für Folgeschäden übernehmen wir keine Haftung!

Von der Gewährleistung/ Garantie ausgeschlossen sind:

- Schäden durch Nichtbeachten der Sicherheitsanweisungen oder der Bedienungsanleitung
- höhere Gewalt, Karambolagen, fehlerhafte Handhabung
- außergewöhnliche Beanspruchung oder Fremdeinwirkung
- eigenmächtige Veränderungen oder Reparaturen, die von nicht autorisierten Stellen durchgeführt wurden
- Schäden, die durch Kontrollverlust über das Modell entstehen
- Blitzschlag oder anderer Einfluss von Hochspannung oder Strom
- Verschleißteile, mechanisch belastete Teile und normale Abnutzung, optische Beeinträchtigungen
- Transport-, Versand- oder Versicherungskosten
- Kosten für die fachgerechte Entsorgung des Produktes sowie vom Service vorgenommene Setup- und Wiedereinrichtungsarbeiten

*The operating instructions for this product are a basic component of the product, as non-observance of the information contained therein on handling and operation and non-observance of the safety instructions invalidates the warranty/guarantee. Therefore, keep the operating instructions in a safe place even if the product is passed on to third parties. The warranty period for consumers is 24 months. Unless otherwise provided by law, the warranty/guarantee is limited to repair at the cost of the purchase price, replacement of the product with an equivalent or refund of the purchase price. A different assertion of other claims from country to country is conceivable.*

*The duration of the warranty/guarantee remains unaffected by repair and/or replacement of parts. We reserve the right to use refurbished or new parts. Services and repairs after the warranty/guarantee period have to be paid for. The warranty/guarantee covers manufacturing and material faults and faults in normal use. Mechanically stressed parts are not covered by the warranty. We assume no liability for consequential damages!*

*are excluded from the warranty/guarantee:*

- Damage caused by non-observance of the safety instructions or the operating instructions
- Force majeure, collisions, incorrect handling
- extraordinary stress or external influence
- unauthorized modifications or repairs carried out by unauthorized persons
- damage caused by loss of control of the model
- Lightning strike or other influence of high voltage or current
- Wear parts, mechanically stressed parts and normal wear and tear, optical impairments
- Transport, shipping or insurance costs
- Costs for the proper disposal of the product as well as setup and readjustment work carried out by the service department

Le mode d'emploi de ce produit est un composant de base du produit, car le non-respect des consignes de manipulation et d'utilisation et le non-respect des consignes de sécurité annulent la garantie/garantie.

Conservez donc le mode d'emploi dans un endroit sûr, même si le produit est transmis à des tiers. La période de garantie pour les consommateurs est de 24 mois. Sauf disposition contraire de la loi, la garantie est limitée à la réparation au prix d'achat, au remplacement du produit par un produit équivalent ou au remboursement du prix d'achat.

Une affirmation différente d'autres revendications d'un pays à l'autre est concevable.

La durée de la garantie n'est pas affectée par la réparation et/ou le remplacement des pièces. Nous nous réservons le droit d'utiliser des pièces neuves ou remises à neuf. Les services et réparations après la période de garantie doivent être payés. La garantie/garantie couvre les défauts de fabrication et de matériaux ainsi que les défauts d'utilisation normale. Les pièces soumises à des contraintes mécaniques ne sont pas couvertes par la garantie. Nous déclinons toute responsabilité pour les dommages consécutifs!

sont exclus de la garantie :

- Dommages causés par le non-respect des consignes de sécurité ou du mode d'emploi
- Force majeure, collisions, manipulation incorrecte
- stress extraordinaire ou influence extérieure
- des modifications ou des réparations non autorisées effectuées par des personnes non autorisées
- les dommages causés par la perte de contrôle du modèle
- Coup de foudre ou autre influence de la haute tension ou du courant
- Pièces d'usure, pièces soumises à des contraintes mécaniques et usure normale, déficiences optiques
- Frais de transport, d'expédition ou d'assurance
- Coûts pour l'élimination correcte du produit ainsi que les travaux de réglage et de réajustement effectués par le service après-vente

*Le istruzioni per l'uso di questo prodotto sono parte integrante del prodotto, in quanto l'inosservanza delle informazioni ivi contenute sull'uso e sul funzionamento e l'inosservanza delle istruzioni di sicurezza invalida la garanzia/garanzia.*

*Conservare quindi le istruzioni per l'uso in un luogo sicuro anche se il prodotto viene ceduto a terzi. Il periodo di garanzia per i consumatori è di 24 mesi. Salvo diversa disposizione di legge, la garanzia/garanzia è limitata alla riparazione al costo del prezzo di acquisto, alla sostituzione del prodotto con uno equivalente o al rimborso del prezzo di acquisto.*

*Si può ipotizzare un'affermazione diversa da paese a paese.*

*La durata della garanzia/garanzia rimane inalterata in caso di riparazione e/o sostituzione di pezzi di ricambio. Ci riserviamo il diritto di utilizzare parti rinnovate o nuove. I servizi e le riparazioni dopo il periodo di garanzia/garanzia devono essere pagati.*

*La garanzia/garanzia copre i difetti di fabbricazione e di materiale e i difetti e i difetti di normale utilizzo. Le parti sottoposte a sollecitazioni meccaniche non sono coperte da garanzia. Non ci assumiamo alcuna responsabilità per danni indiretti!*

*sono esclusi dalla garanzia/garanzia:*

- Danni causati dalla mancata osservanza delle istruzioni di sicurezza o delle istruzioni per l'uso
- Forza maggiore, collisioni, collisioni, manipolazione scorretta
- stress straordinario o influenza esterna
- modifiche non autorizzate o riparazioni effettuate da persone non autorizzate
- danni causati dalla perdita di controllo del modello
- Colpo di fulmine o altri influssi di alta tensione o corrente
- Parti soggette a usura, parti sottoposte a sollecitazioni meccaniche e normale usura, alterazioni ottiche.
- Costi di trasporto, spedizione o assicurazione
- Costi per il corretto smaltimento del prodotto, nonché per i lavori di messa a punto e di riadeguamento effettuati dal servizio assistenza

El manual de instrucciones de este producto es una parte fundamental del mismo, ya que la garantía caduca si no se respetan las informaciones sobre el manejo y el funcionamiento contenidas en él y si no se siguen las instrucciones de seguridad.

Por favor, guarde el manual de instrucciones en un lugar seguro, incluso si el producto es transmitido a terceros. El periodo de garantía para los consumidores es de 24 meses. A menos que la ley disponga lo contrario, la garantía se limita a la reparación con costos hasta el importe del precio de compra, la sustitución del producto por uno equivalente o el reembolso del precio de compra.

Es concebible una afirmación diferente de otras afirmaciones de un país a otro.

La duración de la garantía no se ve afectada por una reparación y/o sustitución de piezas.

Nos reservamos el derecho de usar partes reacondicionadas o nuevas. Los servicios y las reparaciones después de la expiración del periodo de garantía siempre están sujetos a un cargo. La garantía cubre los defectos de fabricación y de material y los defectos durante el uso normal. Las piezas mecánicas sometidas a tensión no están cubiertas por la garantía. ¡No asumimos ninguna responsabilidad por los daños consecuentes!

están excluidos de la garantía:

- Daños debidos a la inobservancia de las instrucciones de seguridad o de las instrucciones de uso
- fuerza mayor, colisiones, manejo incorrecto
- estrés inusual o impacto externo
- modificaciones o reparaciones no autorizadas llevadas a cabo por organismos no autorizados
- Los daños causados por la pérdida de control sobre el modelo
- Los rayos u otras influencias de alto voltaje o corriente
- Las piezas de desgaste, las piezas sometidas a esfuerzo mecánico y el desgaste normal, las deficiencias ópticas
- Gastos de transporte, envío o seguro
- Los costos de la eliminación adecuada del producto, así como los trabajos de instalación y reinstalación realizados por el servicio

## Sicherheitshinweise | safety instructions

## instructions de sécurité | istruzioni di sicurezza | Instrucciones de seguridad

Geben Sie verantwortungsbewusst mit diesem Produkt um.

Als Hersteller und Vertreiber des Produktes haben wir keinen unmittelbaren Einfluss auf den korrekten Umgang und die korrekte Bedienung des Produktes. Die nachfolgenden Sicherheitsanweisungen sollen Sie und Ihr Umfeld vor Schäden bewahren, die bei unsachgemäßem Gebrauch entstehen können. Aber auch das Produkt selbst und Ihr Modell sollen durch die entsprechenden Hinweise vor Beschädigung geschützt werden. Lesen Sie deshalb dieses Kapitel aufmerksam durch, bevor Sie das Produkt in Betrieb nehmen! Für Sach- oder Personenschäden durch Nichtbeachten der Bedienungsanleitung oder Nichtbeachten der Sicherheitsanweisungen übernehmen wir keine Haftung. In solchen Fällen erlischt auch die Gewährleistung/ Garantie. Für Folgeschäden übernehmen wir keine Haftung! Für Kinder unter 36 Monaten nicht geeignet. Enthält Kleinteile - Erstickungsgefahr! Das Produkt ist für Kinder unter 14 Jahren nur unter unmittelbarer Aufsicht eines Erwachsenen geeignet. Entsorgen Sie das Verpackungsmaterial sachgerecht, da dieses für Kinder zur Gefahr werden könnte.

*Use this product responsibly.*

*As manufacturer and distributor of the product, we have no direct influence on the correct handling and operation of the product. The following safety instructions are intended to protect you and your environment from damage that may result from improper use. But also the product itself and your model should be protected against damage by the corresponding instructions. Therefore, please read this chapter carefully before putting the product into operation! We accept no liability for damage to property or personal injury caused by non-observance of the operating instructions or the safety instructions. In such cases, the warranty/guarantee also expires. We assume no liability for consequential damages! Not suitable for children under 36 months. Contains small parts - danger of suffocation! The product is suitable for children under 14 years only under direct supervision of an adult. Dispose of the packaging material properly, as it could be dangerous for children.*

Utilisez ce produit de manière responsable.

En tant que fabricant et distributeur du produit, nous n'avons aucune influence directe sur la manipulation et le bon fonctionnement du produit. Les consignes de sécurité suivantes ont pour but de vous protéger, vous et votre environnement, des dommages qui pourraient résulter d'une utilisation non conforme. Mais aussi le produit lui-même et votre modèle doivent être protégés contre les dommages par les instructions correspondantes. Veuillez donc lire attentivement ce chapitre avant de mettre le produit en service! Nous déclinons toute responsabilité pour les dommages matériels ou corporels causés par le non-respect du mode d'emploi ou des consignes de sécurité. Dans ce cas, la garantie/garantie expire également. Nous déclinons toute responsabilité pour les dommages consécutifs! Ne convient pas aux enfants de moins de 36 mois. Contient de petites pièces - danger d'étouffement! Le produit convient aux enfants de moins de 14 ans uniquement sous la surveillance directe d'un adulte. Éliminer le matériel d'emballage de façon appropriée, car il pourrait être dangereux pour les enfants.

*Utilizzare questo prodotto in modo responsabile.*

*In qualità di produttore e distributore del prodotto, non abbiamo alcuna influenza diretta sul corretto utilizzo e funzionamento del prodotto. Le seguenti istruzioni di sicurezza hanno lo scopo di proteggere l'utente e l'ambiente da danni che possono derivare da un uso improprio. Ma anche il prodotto stesso e il vostro modello devono essere protetti contro i danni dalle istruzioni corrispondenti. Pertanto, si prega di leggere attentamente questo capitolo prima di mettere in funzione il prodotto! Non ci assumiamo alcuna responsabilità per danni a cose o danni a persone causati dalla mancata osservanza delle istruzioni per l'uso o delle istruzioni di sicurezza. In questi casi, anche la garanzia/garanzia scade. Non ci assumiamo alcuna responsabilità per danni indiretti! Non adatto a bambini sotto i 36 mesi. Contiene piccole parti - pericolo di soffocamento! Il prodotto è adatto a bambini sotto i 14 anni solo sotto la diretta supervisione di un adulto. Smaltire correttamente il materiale d'imballaggio, poiché potrebbe essere pericoloso per i bambini.*

Maneje este producto con responsabilidad.

Como fabricante y distribuidor del producto, no tenemos influencia directa en la correcta manipulación y funcionamiento del producto. Las siguientes instrucciones de seguridad tienen por objeto protegerle a usted y a su entorno de los daños que pueden producirse si el producto se utiliza de forma inadecuada. Sin embargo, el producto en sí y su modelo también deben ser protegidos de los daños por las instrucciones correspondientes. Por esta razón, por favor lea este capítulo cuidadosamente antes de poner el producto en funcionamiento! No aceptamos ninguna responsabilidad por daños a la propiedad o lesiones personales que resulten del incumplimiento de las instrucciones de funcionamiento o de seguridad. En tales casos, la garantía también expira. ¡No asumimos ninguna responsabilidad por los daños consecuentes! No es adecuado para niños menores de 36 meses. Contiene partes pequeñas - peligro de asfixia! El producto sólo es apto para niños menores de 14 años bajo la supervisión directa de un adulto. Deshágase del material de embalaje adecuadamente, ya que podría convertirse en un peligro para los niños.

#### **Vor dem Start**

Klären Sie mit Ihrer Versicherung, ob der Betrieb eines funkferngesteuerten Modells unter den Versicherungsschutz fällt (Haftpflichtversicherung).

Wenn Sie noch keine Erfahrung im Steuern von RC-Modellen haben, machen Sie sich zuerst am stehenden Modell mit den Reaktionen auf die Steuerbefehle vertraut. Wenden Sie sich ggf. an einen erfahrenen Modellsportler oder an einen Modellbau-Club. Suchen Sie ggf. die Unterstützung eines erfahrenen Piloten/ Fahrers.

Überprüfen Sie vor der Inbetriebnahme die Fernsteueranlage und das Modell auf Funktionssicherheit und sichtbare Beschädigungen, wie z. B. defekte Steckverbindungen oder beschädigte Kabel. Alle bewegten Teile müssen leichtgängig, aber ohne Lagerspiel funktionieren. Überprüfen Sie alle Schraub- und Steckverbindungen, Radmuttern und elektrischen Kontakte auf festen Sitz, da sich diese beim Transport, während der Fahrt oder bei kleineren Unfällen lockern oder lösen können. Befestigen Sie Überlängen von Kabeln so, dass diese nicht in bewegte/ drehende Teile geraten können. Leitungen dürfen auch nicht geknickt werden. Stellen Sie sicher, dass alle Akkus voll geladen und nicht beschädigt sind.

#### **Fahren/ Fliegen**

Fahren/ fliegen Sie nicht, wenn Ihre Reaktionsfähigkeit eingeschränkt ist (z. B. bei Müdigkeit, Medikamenten- oder Alkoholeinfluss). Fehlreaktionen können schwerwiegende Personen- und Sachschäden verursachen. Fahren/ fliegen Sie auch nicht, wenn Sie nur den geringsten Zweifel am einwandfreien, technischen Zustand Ihres Modells/ Ihrer Fernsteueranlage haben. Halten Sie immer direkten Sichtkontakt zum Modell. Betreiben Sie das Modell nur auf privatem Gelände oder auf zu diesem Zweck ausgewiesenen Plätzen. Beachten Sie die Auflagen und Bestimmungen für das Gelände.

Achten Sie beim Betrieb eines Modells immer darauf, dass sich niemals Körperteile oder Gegenstände im Gefahrenbereich von Motoren oder drehenden Teilen befinden. Überprüfen Sie regelmäßig alle Schraubverbindungen und Befestigungen, da sich diese während des Betriebes lockern oder lösen können. Beenden Sie umgehend den Betrieb Ihres Modells im Falle einer Störung und beseitigen Sie die Ursache der Fehlfunktion, bevor Sie das Modell weiter einsetzen. Vermeiden Sie das Fahren/ Fliegen bei niedrigen Aussentemperaturen, da sich dann die Akkukapazität verringert und der Kunststoff der Karosserie an Elastizität verliert und leicht splittiert. Setzen Sie Ihr Modell und die Fernsteueranlage nicht über längere Zeit direkter Sonneneinstrahlung, Feuchtigkeit, starker Verschmutzung oder großer Hitze/ Kälte aus. Fahren Sie nicht in Menschenansammlungen, auf Personen oder Tiere zu, in Naturschutzgebieten, bei Nacht, unter Hochspannungsleitungen, Funkmasten oder bei Gewitter. Elektrische Felder und atmosphärische Störungen können die Signale Ihres Fernstellers beeinflussen, bei Regen oder in feuchtem Gelände, da sonst die Elektrik Schaden nimmt. Beachten Sie, dass RC-Modelle nicht auf Gelände mit öffentlichem Personen- und Kraftverkehr gefahren werden dürfen.

#### **Bestimmungsgemäße Verwendung**

Das Produkt ist ausschließlich für den privaten Einsatz im Modellbaubereich und mit den damit verbundenen Betriebszeiten ausgelegt. Für einen gewerblichen oder industriellen Einsatz sowie für Dauerbetrieb ist dieses Produkt nicht zugelassen. Eine unsachgemäße Verwendung kann zur Gefährdung von Personen sowie zur Beschädigung des Produktes und den damit verbundenen Gefahren wie z. B. Kontrollverlust über das Modell, Kurzschluss, Brand, elektrischer Schlag etc. führen. Beachten Sie die Sicherheitsanweisungen in dieser Bedienungsanleitung. Diese enthalten wichtige Informationen zum Umgang mit dem Produkt. Das Produkt ist für Kinder unter 14 Jahren nur unter Aufsicht Erwachsener geeignet.

#### **Before the start**

*Clarify with your insurance company whether the operation of a radio-controlled model is covered by insurance (liability insurance).*

*If you are not yet experienced in controlling RC models, first familiarise yourself with the reactions to the control commands on the standing model. If necessary, consult an experienced model athlete or a model building club. If necessary, seek the support of an experienced pilot/driver.*

*Check the remote control system and the model for functional reliability and visible damage, such as defective plug connections or damaged cables, before putting it into operation. All moving parts must function smoothly, but without bearing play. Check all screw and plug connections, wheel nuts and electrical contacts for tightness, as these can become loose or detached during transport, while driving or in the event of minor accidents. Fasten excess lengths of cables in such a way that they cannot get into moving/rotating parts. Cables must also not be kinked. Make sure that all batteries are fully charged and not damaged.*

#### **Driving/ Flying**

*Do not drive/fly if your reactions are restricted (e.g. if you are tired or under the influence of medication or alcohol). Incorrect reactions can cause serious personal injury and damage to property. Do not drive if you have the slightest doubt about the perfect technical condition of your model/remote control system. Always maintain direct visual contact with the model. Operate the model only on private property or in places designated for this purpose. Observe the conditions and regulations for the terrain.*

*When operating a model, always ensure that no parts of the body or objects in the danger zone of motors or rotating parts. Regularly check all screw connections and fastenings, as these can become loose or detached during operation. In the event of a malfunction, stop operation of your model immediately and eliminate the cause of the malfunction before continuing to use the model. Avoid driving in low outside temperatures, as this reduces the battery capacity and the plastic of the bodywork loses its elasticity and splinters easily. Do not expose your model and the remote control system to direct sunlight, moisture, heavy soiling or extreme heat/cold for long periods. Do not drive in crowded areas, towards people or animals, in nature reserves, at night, under power lines, radio masts or during thunderstorms. Electrical fields and atmospheric disturbances can affect the signals of your remote control transmitter, in rain or damp conditions, otherwise the electrical system will be damaged. Please note that RC models must not be driven on terrain where there is public transport.*

#### **Intended use**

*The product is designed exclusively for private use in the model building sector and with the associated operating times. This product is not approved for commercial or industrial use or for continuous operation. Improper use can lead to personal injury and damage to the product and the associated risks such as loss of control over the model, short circuit, fire, electric shock, etc. Follow the safety instructions in this manual. They contain important information for handling the product. The product is suitable for children under 14 years of age only under adult supervision.*

## Avant le début

Précisez auprès de votre compagnie d'assurance si l'exploitation d'un modèle radiocommandé est couverte par une assurance (assurance responsabilité civile).

Si vous n'avez pas encore d'expérience dans le contrôle des modèles RC, familiarisez-vous d'abord avec les réactions aux commandes de contrôle sur le modèle debout. Si nécessaire, consultez un athlète modèle expérimenté ou un club de modélisme. Si nécessaire, demandez l'aide d'un pilote/conducteur expérimenté.

Avant de mettre en service le système de télécommande et le modèle, vérifiez la fiabilité du fonctionnement et les dommages visibles, tels que des prises défectueuses ou des câbles endommagés. Toutes les pièces mobiles doivent fonctionner sans problème, mais sans jeu de roulement. Vérifiez que toutes les connexions à vis et à fiches, les écrous de roue et les contacts électriques sont bien serrés, car ils peuvent se desserrer ou se détacher pendant le transport, pendant la conduite ou lors d'accidents mineurs. Fixez les longueurs de câbles excédentaires de manière à ce qu'elles ne puissent pas entrer dans les parties mobiles/rotatives. Les câbles ne doivent pas non plus être pliés. Assurez-vous que toutes les batteries sont complètement chargées et qu'elles ne sont pas endommagées.

## Conduire/ Voler

Ne prenez pas le volant si vos réactions sont limitées (par exemple, si vous êtes fatigué ou sous l'influence de médicaments ou d'alcool). Des réactions incorrectes peuvent causer des blessures graves et des dommages matériels. Ne conduisez pas si vous avez le moindre doute sur l'état technique parfait de votre modèle/télécommande. Maintenez toujours un contact visuel direct avec le modèle. N'utilisez le modèle que sur des propriétés privées ou dans des lieux désignés à cet effet. Respectez les conditions et les réglementations du terrain.

Lorsque vous utilisez un modèle, assurez-vous toujours qu'aucune partie du corps ou aucun objet ne se trouve dans la zone de danger de moteurs ou de pièces tournantes. Vérifiez régulièrement tous les raccords et fixations à vis, car ils peuvent se desserrer ou se détacher pendant le fonctionnement. En cas de dysfonctionnement, arrêtez immédiatement le fonctionnement de votre modèle et éliminez la cause du dysfonctionnement avant de continuer à utiliser le modèle. Évitez de conduire par basses températures extérieures, car cela réduit la capacité des batteries et le plastique de la carrosserie perd de son élasticité et se fend facilement en éclats. N'exposez pas votre modèle et le système de télécommande à la lumière directe du soleil, à l'humidité, aux saletés importantes ou à une chaleur/froid extrême pendant de longues périodes. Ne conduisez pas dans des endroits bondés, en direction de personnes ou d'animaux, dans des réserves naturelles, la nuit, sous des lignes électriques, des pylônes radio ou pendant des orages. Les champs électriques et les perturbations atmosphériques peuvent affecter les signaux de votre émetteur de télécommande, en cas de pluie ou d'humidité, sinon le système électrique sera endommagé. Veuillez noter que les modèles RC ne doivent pas être conduits sur des terrains où il y a des transports publics.

## Utilisation prévue

Le produit est conçu exclusivement pour un usage privé dans le secteur du modélisme et avec les temps d'utilisation associés. Ce produit n'est pas approuvé pour une utilisation commerciale ou industrielle ou pour un fonctionnement continu. Une utilisation incorrecte peut entraîner des blessures et des dommages au produit et les risques associés tels que la perte de contrôle du modèle, un court-circuit, un incendie, un choc électrique, etc.

Suivez les instructions de sécurité de ce manuel. Ils contiennent des informations importantes

pour la manipulation du produit. Le produit ne convient aux enfants de moins de 14 ans que sous la surveillance d'un adulte.

## Prima dell'inizio

*Chiarite con la vostra compagnia di assicurazione se il funzionamento di un modello radiocomandato è coperto da assicurazione (assicurazione di responsabilità civile).*

*Se non siete ancora esperti nel controllo dei modelli RC, familiarizzate prima di tutto con le reazioni ai comandi di controllo sul modello in piedi. Se necessario, consultare un atleta modello esperto o un club di costruzione di modelli. Se necessario, cercare il supporto di un pilota/pilota esperto.*

*Prima di metterlo in funzione, controllare l'affidabilità funzionale del sistema di controllo remoto e del modello e verificare che non vi siano danni visibili, come ad esempio collegamenti a spina difettosi o cavi danneggiati. Tutte le parti mobili devono funzionare senza problemi, ma senza gioco dei cuscinetti. Controllare la tenuta di tutti i collegamenti a vite e a spina, dei dadi delle ruote e dei contatti elettrici, poiché questi possono allentarsi o staccarsi durante il trasporto, durante la guida o in caso di piccoli incidenti. Fissare le lunghezze in eccesso dei cavi in modo che non possano entrare in parti mobili o rotanti. Anche i cavi non devono essere attorcigliati. Assicurarsi che tutte le batterie siano completamente cariche e non siano danneggiate.*

## Guidare/volare

*Non guidate o volate se le vostre reazioni sono limitate (ad es. se siete stanchi o sotto l'influenza di farmaci o alcolici). Reazioni errate possono causare gravi lesioni personali e danni alle cose. Non guidate se avete il minimo dubbio sulle perfette condizioni tecniche del vostro modello/sistema di controllo remoto. Mantenere sempre un contatto visivo diretto con il modello. Gestire il modello solo su proprietà privata o in luoghi designati a tale scopo. Osservare le condizioni e le regole del terreno.*

*Quando si utilizza un modello, assicurarsi sempre che non vi siano parti del corpo o oggetti nella zona pericolosa di motori o parti rotanti. Controllare regolarmente tutti i collegamenti a vite e i fissaggi, poiché questi possono allentarsi o staccarsi durante il funzionamento. In caso di malfunzionamento, interrompere immediatamente il funzionamento del modello ed eliminare la causa del malfunzionamento prima di continuare ad utilizzare il modello. Evitare di guidare a basse temperature esterne, in quanto ciò riduce la capacità della batteria e la plastica della carrozzeria perde facilmente la sua elasticità e si scheggia. Non esponete il vostro modello e il sistema di controllo remoto alla luce diretta del sole, all'umidità, alla sporcizia pesante o al calore/freddo estremo per lunghi periodi di tempo. Non guidare in zone affollate, verso persone o animali, nelle riserve naturali, di notte, sotto le linee elettriche, sotto i piloni della radio o durante i temporali. I campi elettrici e i disturbi atmosferici possono influenzare i segnali del vostro trasmettitore di controllo remoto, in condizioni di pioggia o di umidità, altrimenti l'impianto elettrico sarà danneggiato. Si prega di notare che i modelli RC non devono essere guidati su terreni dove ci sono mezzi di trasporto pubblico.*

## Usò previsto

*Il prodotto è concepito esclusivamente per l'uso privato nel settore della costruzione di modelli e con i relativi tempi di funzionamento. Questo prodotto non è approvato per uso commerciale o industriale o per il funzionamento continuo. L'uso improprio può causare lesioni personali e danni al prodotto e i rischi associati, come la perdita di controllo del modello, corto circuito, incendio, scosse elettriche, ecc.*

*Seguire le istruzioni di sicurezza contenute in questo manuale. Contengono informazioni importanti*

*per la manipolazione del prodotto. Il prodotto è adatto a bambini di età inferiore ai 14 anni solo sotto la supervisione di un adulto.*

## Antes del comienzo

Aclare con su compañía de seguros si el funcionamiento de un modelo radiocontrolado está cubierto por un seguro (seguro de responsabilidad civil).

Si aún no tiene experiencia en el control de modelos RC, primero familiarícese con las reacciones a los comandos de control en el modelo de pie. Si es necesario, consulte a un atleta modelo con experiencia o a un club de construcción de modelos. Si es necesario, busque el apoyo de un piloto/conductor experimentado.

Antes de ponerlo en funcionamiento, compruebe la fiabilidad del funcionamiento del sistema de control remoto y del modelo y los daños visibles, como conexiones de enchufe defectuosas o cables dañados. Todas las partes móviles deben funcionar suavemente, pero sin juego de rodamiento. Compruebe que todas las conexiones de tornillos y enchufes, las tuercas de las ruedas y los contactos eléctricos estén bien apretados, ya que pueden aflojarse o desprenderse durante el transporte, la conducción o en caso de accidentes menores. Fijar el exceso de cables de tal manera que no puedan entrar en las partes móviles/rotativas. Los cables tampoco deben ser enroscados. Asegúrese de que todas las baterías estén completamente cargadas y no estén dañadas.

## Conducir/ Volar

No conduzca o vuele si sus reacciones son limitadas (por ejemplo, si está cansado o bajo la influencia de medicamentos o del alcohol). Las reacciones incorrectas pueden causar graves lesiones personales y daños a la propiedad. No conduzca si tiene la más mínima duda sobre el perfecto estado técnico de su modelo/sistema de control remoto. Mantenga siempre un contacto visual directo con el modelo. Operar el modelo sólo en propiedad privada o en lugares designados para este fin. Observe las condiciones y regulaciones del terreno.

Al operar un modelo, asegúrese siempre de que ninguna parte del cuerpo u objeto en la zona de peligro de los motores o de las piezas giratorias. Revise regularmente todas las conexiones de tornillos y fijaciones, ya que pueden soltarse o desprenderse durante la operación. En caso de mal funcionamiento, detenga el funcionamiento de su modelo inmediatamente y elimine la causa del mal funcionamiento antes de continuar usando el modelo. Evite conducir con temperaturas exteriores bajas, ya que esto reduce la capacidad de la batería y el plástico de la carrocería pierde su elasticidad y se astilla fácilmente. No exponga su modelo y el sistema de control remoto a la luz directa del sol, la humedad, la suciedad pesada o el calor/frío extremo durante largos períodos. No conduzca en zonas concurridas, hacia personas o animales, en reservas naturales, de noche, bajo líneas eléctricas, antenas de radio o durante tormentas eléctricas. Los campos eléctricos y las perturbaciones atmosféricas pueden afectar a las señales de su transmisor de control remoto, en condiciones de lluvia o humedad, de lo contrario el sistema eléctrico se dañará. Por favor, tenga en cuenta que los modelos RC no deben ser conducidos en terrenos donde haya transporte público.

## Uso previsto

El producto está diseñado exclusivamente para uso privado en el sector de la construcción de modelos y con los tiempos de funcionamiento correspondientes. Este producto no está aprobado para uso comercial o industrial ni para funcionamiento continuo. El uso inadecuado puede provocar lesiones personales y daños en el producto y los riesgos asociados, como la pérdida de control del modelo, cortocircuito, incendio, descarga eléctrica, etc.

Siga las instrucciones de seguridad de este manual. Contienen información importante para manejar el producto. El producto es adecuado para niños menores de 14 años de edad sólo bajo la supervisión de un adulto.

## Hinweise für Akkus und Batterien

Bewahren Sie Batterien/Akkus ausserhalb der Reichweite von Kindern und Haustieren auf, da diese die Batterien/ Akkus versehentlich verschlucken können. Suchen Sie in diesem Fall umgehend einen Arzt auf!

Ausgelaufene oder beschädigte Batterien/Akkus können bei Berührung Verätzungen verursachen. Falls Haut

oder Augen mit dem Elektrolyten in Kontakt kommen, spülen Sie die Stelle sofort sorgfältig mit klarem Wasser

und suchen Sie einen Arzt auf. Benutzen Sie geeignete Schutzhandschuhe bei der Entsorgung des defekten

Akkus. Wenn Sie Auffälligkeiten wie Geruch, Verfärbung, übermäßige Erhitzung oder Verformung des Akkus bemerken, trennen Sie den Akku sofort vom Ladegerät bzw. vom Verbraucher. Entsorgen Sie den Akku!

Herkömmliche Alkaline-Batterien (1,5V) sind nur für den einmaligen Gebrauch vorgesehen und müssen anschliessend ordnungsgemäss entsorgt werden. Entsorgen Sie leere Batterien bzw. defekte Akkus umweltgerecht über die autorisierten Sammelstellen. Die Entsorgung über den Hausmüll ist untersagt!

Akkus dürfen nicht feucht oder nass werden. Vermeiden Sie auch die Entstehung von Kondenswasser. Setzen Sie die Batterien/Akkus, das Ladegerät und das Modell niemals widrigen Umgebungsbedingungen aus (z. B. Nässe, zu hoher oder niedriger Umgebungstemperatur, Zündquellen oder offenem Feuer, Staub, Dämpfen, Lösungsmitteln!) Vermeiden Sie auch starke Verschmutzung sowie übermäßige mechanische Belastung des Akkus, zerren Sie auch niemals an den Anschlusskabeln! Mischen Sie niemals Batterien und Akkus gleichzeitig in einem Gerät! Werden zur Stromversorgung des Senders keine fabrikneuen Batterien genutzt, achten Sie auf eine ausreichende Restkapazität (Batterieprüfer). Wechseln Sie immer den kompletten Satz Batterien aus, nicht nur einzelne Zellen. Verwenden Sie stets Batterien bzw. Akkus des gleichen Typs und Herstellers. Mischen Sie nicht Batterien mit unterschiedlichem Ladezustand. Achten Sie beim Einlegen von Batterien bzw. Akkus in die Akkualterung auf die richtige Polung. Bei Falschpolung wird nicht nur ihr Modell, sondern auch der Akku beschädigt. Batterien/ Akkus dürfen niemals kurzgeschlossen, beschädigt, zerlegt oder in offenes Feuer geworfen werden. Es besteht Brand- und Explosionsgefahr! Trennen Sie den Akku bei starker Erwärmung sofort vom Ladegerät! Bei längerem Nichtgebrauch des Modells entnehmen Sie die eingelegten Batterien bzw. Akkus aus der Fernsteuerung und aus dem Modell, um Schäden durch auslaufende / tiefentladene Batterien/ Akkus zu vermeiden.

**Löschmittel:** Im Falle eines Brandes ist dieser per Wassersprühstrahl, Kohlendioxid oder Löschpulver/- Schaum zu bekämpfen. Der Wasservollstrahl ist nicht zum Löschen geeignet. Besonders empfohlen wird der Einsatz eines Feuerlöschers mit AVD-Löschmittel.

## Entsorgung

Entsorgen Sie das Produkt am Ende seiner Lebensdauer gemäß den geltenden gesetzlichen Vorschriften (Nicht im Hausmüll entsorgen).

Sie als Endverbraucher sind gesetzlich (Batterieverordnung) zur Rückgabe aller gebrauchten Batterien und Akkus verpflichtet; eine Entsorgung über den Hausmüll ist untersagt! Nebenstehende Symbole weisen auf das Verbot der Entsorgung über den Hausmüll hin. Schadstoffhaltige Batterien/Akkus sind zusätzlich mit den Bezeichnungen für das ausschlaggebende Schwermetall gekennzeichnet: Cd=Cadmium, Hg=Quecksilber, Pb=Blei (Bezeichnung steht auf Batterie/Akku z.B. unter den links abgebildeten Mülltonnen-Symbolen). Ihre verbrauchten Batterien/Akkus können Sie unentgeltlich bei den Sammelstellen Ihrer Gemeinde oder überall dort abgeben, wo Batterien/Akkus verkauft werden. Sie erfüllen damit die gesetzlichen Verpflichtungen und leisten Ihren Beitrag zum Umweltschutz.



#### Notes for batteries and rechargeable batteries

Keep batteries out of the reach of children and pets as they may accidentally swallow the batteries. In this case, consult a doctor immediately!

Leaking or damaged batteries can cause burns if touched. If skin or eyes come into contact with the electrolyte, rinse immediately and thoroughly with clear water.

and see a doctor. Use suitable protective gloves when disposing of the defective

Batteries. If you notice any abnormal smell, discoloration, excessive heating or deformation of the battery, disconnect the battery from the charger or consumer immediately. Dispose of the battery!

Conventional alkaline batteries (1.5V) are intended for single use only and must then be disposed of properly. Dispose of empty batteries or defective rechargeable batteries in an environmentally friendly manner at authorised collection points. It is prohibited to dispose of them with household waste!

Batteries must not become damp or wet. Also avoid the formation of condensation water. Never expose the batteries/rechargeable batteries, the charger and the model to adverse environmental conditions (e.g. wetness, excessively high or low ambient temperature, sources of ignition or open fire, dust, vapours, solvents)! Avoid heavy soiling and excessive mechanical stress on the battery and never pull the connecting cables! Never mix batteries and rechargeable batteries at the same time in one device! If no brand-new batteries are used to power the transmitter, ensure that there is sufficient residual capacity (battery tester).

Always replace the complete set of batteries, not just individual cells. Always use batteries of the same type and manufacturer.

Do not mix batteries with different charge levels. Make sure that the polarity is correct when inserting batteries into the battery holder. If the polarity is incorrect, not only your model but also the battery will be damaged. Batteries must never be short-circuited, damaged, disassembled or thrown into an open fire. There is a risk of fire and explosion!

If the battery gets hot, disconnect it from the charger immediately! If the model is not used for a longer period of time, remove the batteries or rechargeable batteries from the remote control and from the model in order to avoid damage from leaking / deeply discharged batteries.

Extinguishing media: In the event of a fire, it must be extinguished by water spray, carbon dioxide or extinguishing powder/foam. The full water jet is not suitable for extinguishing. The use of a fire extinguisher with AVD extinguishing agent is particularly recommended.

#### Disposal

At the end of its service life, dispose of the product in accordance with the applicable regulations, legal regulations (do not dispose of with household waste).

You as end user are legally obliged (battery regulation) to return all used batteries and accumulators.

disposal via household waste is prohibited! The adjacent symbols refer to the prohibition of disposal with household waste.

Batteries containing harmful substances are additionally marked with the designations for the decisive heavy metal: Cd=Cadmium, Hg=Mercury, Pb=Lead (the name appears on the battery/rechargeable battery, e.g. under the garbage can symbols shown on the left). You can return your used batteries/rechargeable batteries free of charge to the collection points in your municipality or wherever batteries/rechargeable batteries are sold. In doing so, you fulfil your legal obligations and make your contribution to environmental protection.



#### Remarques concernant les piles et les accumulateurs

Gardez les piles hors de portée des enfants et des animaux domestiques, car ils risquent de les avaler accidentellement. Dans ce cas, consultez immédiatement un médecin !

Les piles qui fuient ou qui sont endommagées peuvent causer des brûlures si on les touche. Si la peau ou si les yeux entrent en contact avec l'électrolyte, rincer immédiatement et abondamment à l'eau claire.

et voir un médecin. Utiliser des gants de protection appropriés lors de la mise au rebut de l'appareil défectueux.

Batteries. Si vous remarquez une odeur anormale, une décoloration, un échauffement excessif ou une déformation de la batterie, débranchez immédiatement la batterie du chargeur ou du consommateur. Jetez la batterie !

Les piles alcalines classiques (1,5 V) sont destinées à un usage unique et doivent être mises au rebut de façon appropriée.

Éliminer les piles vides ou les piles rechargeables défectueuses dans le respect de l'environnement dans les points de collecte agréés. Il est interdit de les jeter avec les ordures ménagères !

Les batteries ne doivent pas être humides ou mouillées. Éviter également la formation d'eau de condensation. N'exposez jamais les piles/batteries rechargeables, le chargeur et le modèle à des conditions ambiantes défavorables (par ex. humidité, température ambiante trop élevée ou trop basse, sources d'inflammation ou feu ouvert, poussière, vapeurs, solvants) ! Évitez les salissures importantes et les contraintes mécaniques excessives sur la batterie et ne tirez jamais sur les câbles de connexion !

Ne jamais mélanger les piles et les accumulateurs en même temps dans un seul appareil ! Si aucune pile neuve n'est utilisée pour alimenter l'émetteur, s'assurer que la capacité résiduelle est suffisante (testeur de piles). Remplacez toujours l'ensemble complet des piles, pas seulement les piles individuelles. Utilisez toujours des piles du même type et du même fabricant. Ne mélangez pas des batteries ayant des niveaux de charge différents. Assurez-vous que la polarité est correcte lorsque vous insérez les piles dans la porte-piles. Si la polarité est incorrecte, non seulement votre modèle, mais aussi la batterie seront endommagés. Les batteries ne doivent jamais être court-circuitées, endommagées, démontées ou jetées dans un feu ouvert. Risque d'incendie et d'explosion !

Si la batterie chauffe, débranchez-la immédiatement du chargeur ! Si le modèle n'est pas utilisé pendant une période prolongée, retirez les piles ou les piles rechargeables de la télécommande et du modèle afin d'éviter d'endommager les piles qui fuient/déchargent profondément.

Moyens d'extinction : En cas d'incendie, il faut l'éteindre par pulvérisation d'eau, de dioxyde de carbone ou de poudre/mousse d'extinction. Le jet d'eau plein n'est pas adapté à l'extinction. L'utilisation d'un extincteur avec agent extincteur AVD est particulièrement recommandée.

#### Élimination

A la fin de sa durée de vie, éliminer le produit conformément à la réglementation en vigueur, prescriptions légales (ne pas jeter avec les ordures ménagères).

En tant qu'utilisateur final, vous êtes tenu par la loi (réglementation sur les piles) de restituer toutes les piles et accumulateurs usagés.

l'élimination avec les ordures ménagères est interdite ! Les symboles ci-contre renvoient à l'interdiction d'élimination avec les ordures ménagères. Les piles contenant des substances nocives sont en outre marquées avec les désignations du métal lourd déterminant : Cd=Cadmium, Hg=Mercure, Pb=Lead (le nom apparaît sur la batterie/batterie rechargeable, par exemple sous les symboles de poubelle indiqués à gauche). Vous pouvez retourner gratuitement vos piles et accumulateurs usagés aux points de collecte de votre commune ou dans les points de vente de piles et d'accumulateurs. Ce faisant, vous remplissez vos obligations légales et contribuez à la protection de l'environnement.





### Nota per batterie e batterie ricaricabili

Tenere le batterie fuori dalla portata dei bambini e degli animali domestici che potrebbero accidentalmente ingoiare le batterie. In questo caso, consultare immediatamente un medico!

La perdita o il danneggiamento delle batterie può causare ustioni se toccate. Se la pelle o gli occhi vengono a contatto con l'elettrolita, sciacquare immediatamente e abbondantemente con acqua pulita. e vedere un dottore. Utilizzare guanti protettivi adeguati per lo smaltimento del prodotto difettoso.

Batterie. Se si notano odori anomali, scolorimento, eccessivo riscaldamento o deformazione della batteria, scollegare immediatamente la batteria dal caricabatterie o dall'utenza. Smaltire la batteria!

Le batterie alcaline convenzionali (1,5V) sono monouso e devono essere smaltite correttamente. Smaltire le batterie scariche o le batterie ricaricabili difettose in modo ecologico presso i punti di raccolta autorizzati. È vietato smaltirli con i rifiuti domestici!

Le batterie non devono diventare umide o bagnate. Evitare anche la formazione di acqua di condensa. Non esporre mai le batterie/batterie ricaricabili, il caricabatterie e l'aeromodello a condizioni ambientali avverse (ad es. umidità, temperatura ambiente troppo alta o bassa, fonti di accensione o fuoco aperto, polvere, vapori, solventi)! Evitare lo sporco pesante e le sollecitazioni meccaniche eccessive sulla batteria e non tirare mai i cavi di collegamento! Non mischiare mai batterie e batterie ricaricabili contemporaneamente in un unico apparecchio! Se non vengono utilizzate batterie nuove per alimentare il trasmettitore, assicurarsi che ci sia una capacità residua sufficiente (tester di batterie). Sostituire sempre il set completo di batterie, non solo le singole celle. Utilizzare sempre batterie dello stesso tipo e dello stesso produttore. Non mescolare le batterie con livelli di carica diversi. Accertarsi che la polarità sia corretta quando si inseriscono le batterie nei portabatterie. Se la polarità non è corretta, non solo il modello, ma anche la batteria sarà danneggiata. Le batterie non devono mai essere cortocircuitate, danneggiate, smontate o gettate nel fuoco aperto. Pericolo di incendio ed esplosione!

Se la batteria si scalda, scollegarla immediatamente dal caricabatterie! Se il modello non viene utilizzato per un periodo di tempo prolungato, rimuovere le batterie o le batterie ricaricabili dal telecomando e dal modello per evitare danni dovuti a perdite o scariche profonde.

Mezzi di estinzione: in caso di incendio, deve essere estinto con acqua nebulizzata, anidride carbonica o polvere/schiuma estinguente. Il getto d'acqua pieno non è adatto allo spegnimento. Si raccomanda in particolare l'uso di un estintore con agente estinguente AVD.

### Smaltimento

Al termine della sua vita utile, smaltire il prodotto secondo le norme vigenti.

disposizioni di legge (non smaltire insieme ai rifiuti domestici).

L'utente finale è obbligato per legge (regolamento sulle batterie) a restituire tutte le batterie e gli accumulatori usati.

Lo smaltimento tramite i rifiuti domestici è vietato! I simboli accanto si riferiscono al divieto di smaltimento dei rifiuti domestici.

Le batterie contenenti sostanze nocive sono inoltre contrassegnate con la designazione del metallo pesante decisivo:

Cd=Cadmio, Hg=Mercurio, Pb=Capo (il nome appare sulla batteria/batteria ricaricabile, ad esempio sotto i simboli dei bidoni della spazzatura mostrati a sinistra). È possibile restituire gratuitamente le batterie esauste/batterie ricaricabili presso i punti di raccolta del proprio comune di residenza o nei punti vendita di batterie/batterie ricaricabili. In questo modo, adempite ai vostri obblighi di legge e date il vostro contributo alla protezione dell'ambiente.



### Instrucciones para los acumuladores y las baterías

Mantenga las pilas fuera del alcance de los niños y los animales domésticos, ya que pueden tragárselas accidentalmente. ¡En este caso, consulte a un médico inmediatamente!

Las baterías/acumuladores con fugas o dañados pueden causar quemaduras por contacto. Si la piel o los ojos entran en contacto con el electrolito, inmediatamente enjuague la zona a fondo con agua limpia y ver a un médico. Utilice guantes protectores adecuados al deshacerse de los productos defectuosos.

Baterías. Si nota alguna anomalía como el olor, la decoloración, el calentamiento excesivo o la deformación de la batería, desconecte inmediatamente la batería del cargador o de la carga. ¡Deshazte de la batería!

Las pilas alcalinas convencionales (1,5 V) están destinadas a un solo uso y deben ser eliminadas adecuadamente después.

Deshágase de las baterías vacías o de las baterías recargables defectuosas de forma respetuosa con el medio ambiente en los puntos de recogida autorizados. ¡La eliminación con la basura doméstica está prohibida!

Las baterías no deben mojarse ni humedecerse. También evita la formación de agua de condensación. No exponga nunca las baterías/acumuladores, el cargador o el modelo a condiciones ambientales adversas (por ejemplo, humedad, temperatura ambiente excesivamente alta o baja, fuentes de ignición o fuego abierto, polvo, vapores, disolventes)! También evita la suciedad pesada y la excesiva tensión mecánica en la batería y nunca tire de los cables de conexión! ¡Nunca mezcle pilas y baterías recargables en un aparato al mismo tiempo! Si no se utilizan pilas nuevas para suministrar energía al transmisor, asegúrese de que haya suficiente capacidad restante (comprobador de pilas). Siempre reemplace el juego completo de baterías, no sólo las celdas individuales. Utilice siempre baterías o pilas recargables del mismo tipo y fabricante. No mezcle baterías con diferentes niveles de carga. Al insertar las pilas o baterías recargables en el portapilas, asegúrese de que la polaridad sea la correcta. La polaridad incorrecta dañará no sólo su modelo sino también la batería. Las baterías/baterías recargables nunca deben ser cortocircuitadas, dañadas, desmontadas o arrojadas al fuego. ¡Hay riesgo de incendio y explosión!

Si la batería se calienta mucho, desconecte el cargador inmediatamente. Si no se va a utilizar el modelo durante un periodo de tiempo prolongado, retire las pilas o baterías recargables insertadas del mando a distancia y del modelo para evitar daños por fugas / baterías profundamente descargadas / baterías recargables.

Medios de extinción: En caso de incendio, éste debe ser extinguido con agua pulverizada, dióxido de carbono o polvo/espuma de extinción. El chorro de agua completo no es adecuado para la extinción. Se recomienda especialmente el uso de un extintor de incendios con agente extintor AVD.

### Eliminación

Deshágase del producto al final de su vida útil de acuerdo con las reglamentos legales (No desecher en la basura doméstica).

Usted como usuario final está legalmente obligado (regulación de la batería) a devolver todas las baterías y acumuladores usados

la eliminación con la basura doméstica está prohibida! Los símbolos adyacentes indican que la eliminación con los desechos domésticos está prohibida. Las baterías/acumuladores que contienen sustancias nocivas están marcados adicionalmente con las designaciones del metal pesado decisivo: Cd=Cadmio, Hg=Mercurio, Pb=Plomo (la designación está en la batería/acumulador, por ejemplo, debajo de los símbolos del cubo de basura que se muestran a la izquierda). Puede devolver las pilas o baterías recargables usadas sin cargo alguno en los puntos de recogida de su municipio o en cualquier lugar donde se vendan pilas o baterías recargables. De esta manera usted cumple con sus obligaciones legales y contribuye a la protección del medio ambiente.





Outdoor verwendbar



nur im Sichtbereich  
fliegen

maximale Flughöhe  
beachten



## Fernsteuerung | remote control

Contrôle à distance | *Controllo remoto* | El control remoto

### Einsetzen der Senderbatterien:

1. Schraube herausdrehen, 2. Batteriefach öffnen  
Batterien (4x AAA) einsetzen, auf richtige Polung achten!  
(Nicht im Lieferumfang, keine Akkus verwenden!),  
Batteriefach wieder verschließen.

Wird das Modell längere Zeit nicht benutzt, Batterien aus Sender entnehmen!

### Inserting the transmitter batteries:

Unscrew the screw open the battery compartment

Insert batteries (4x AAA) (not included, do not use rechargeable batteries!), pay attention to correct polarity!

Close battery compartment again If the model is not used for a long time, Remove batteries from transmitter!

### Mise en place des piles de l'émetteur:

1 Dévissez la vis, ouvrez le compartiment à 2 piles

Insérer des piles (4x AAA) (ne pas utiliser de piles rechargeables !), faire attention à la polarité!

Refermer le compartiment des piles Si le modèle n'est pas utilisé pendant une longue période, Retirez les piles de l'émetteur!

### Inserimento delle batterie del trasmettitore:

1 Svitare la vite, aprire il vano delle 2 batterie

Inserire le batterie (4x AAA) (non utilizzare batterie ricaricabili!), fare attenzione alla corretta polarità!

Chiudere nuovamente il vano batterie Se il modello non viene utilizzato per un lungo periodo di tempo, Rimuovere le batterie dal trasmettitore!

### Colocar las pilas del transmisor:

1 Desenroscar el tornillo, abrir el compartimento de las 2 pilas

Inserte las pilas (4x AAA) (¡no use pilas recargables!), ¡preste atención a la polaridad correcta! cierre el compartimento de las pilas de nuevo Si el modelo no se usa durante mucho tiempo, ¡Quita las pilas del transmisor!

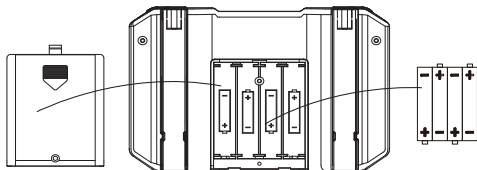

4xAAA batteries  
(not included)

## Akku & SD-Karte einsetzen | *insert battery & SD card* | Insérer la batterie et la carte SD Inserire la batteria e la scheda SD | *Inserte la batería y la tarjeta SD*

Akku in das Akkufach an der Rückseite des Copters stecken (Verriegelungslasche nach unten).  
Nach dem Flug Akku immer aus dem Modell entnehmen!

*Insert battery into the battery compartment at the back of the copter (locking tab down).  
Always remove the battery from the model after the flight!*

*Insérez la pile dans le compartiment à piles à l'arrière de l'hélicoptère (linguette de verrouillage vers le bas).  
Retirez toujours la batterie du modèle après un vol !*

*Inserire la batteria nel vano batteria sul retro dell'elicottero (linguetta di bloccaggio rivolta verso il basso).  
Togliere sempre la batteria dal modello dopo un volo!*

*Inserte la batería en el compartimento de la batería en la parte posterior del helicóptero (pestaña de bloqueo hacia abajo).  
¡Siempre quita la batería del modelo después de un vuelo!*

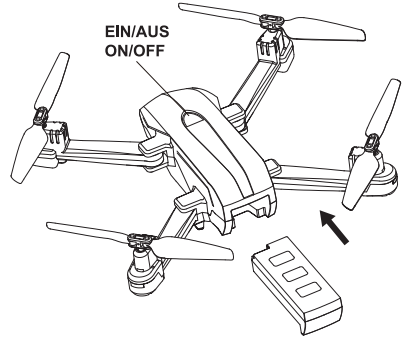

An der Unterseite des Modells befindet sich der SD-Karten-Slot. Hier kann eine Micro-SD Karte für die Aufzeichnung von Bildern/ Videos eingesetzt werden. Min. 4GB - max. 128GB Transmission Speed Class 10+.

*The SD card slot is located at the bottom of the model. A micro-SD card can be inserted here to record images/videos. images/videos can be inserted. Min. 4GB - max. 128GB Transmission Speed Class 10+.*

*La fente pour carte SD est située sur la face inférieure du modèle.  
Une carte micro-SD peut être insérée ici pour l'enregistrement de photos/ vidéos.  
Min. 4GB - max. 128GB Vitesse de transmission Classe 10+.*

*Lo slot per la scheda SD si trova sul lato inferiore del modello. Una scheda micro-SD può essere inserita qui per la registrazione di foto/video.  
Min. 4GB - max. 128GB Velocità di trasmissione Classe 10+.*

*La ranura para tarjetas SD se encuentra en la parte inferior del modelo.  
Aquí se puede insertar una tarjeta micro-SD para la grabación de fotos/videos. Mínimo 4GB - máximo 128GB Velocidad de transmisión Clase 10+.*

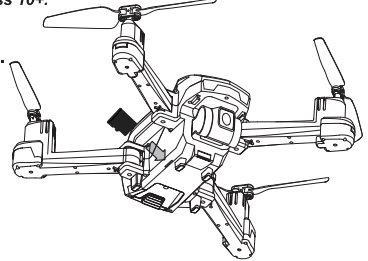

## Flugakku laden | *charging the flight battery* | Recharger la batterie de vol Caricare la batteria di volo | *Cargar la batería de vuelo*

Laden Sie den Akku **IMMER** ausserhalb des Modells, um eine Überhitzung während des Ladevorganges zu vermeiden, verwenden Sie immer eine feuerfeste Unterlage! **NIE** unbeaufsichtigt laden!  
Lösen Sie die Steckverbindung niemals durch ziehen an den Kabeln, immer am Stecker ziehen.

- Stecken Sie das Ladekabel (USB) an eine geeignete Stromversorgung (USB-Netzteil, Handy-Adapter | nicht im Lieferumfang).
- Verbinden Sie nun den Akku mit dem Ladegerät (runde Buchse an der Seite des Akkus)
- Die LED am Akku leuchtet rot, der Akku wird geladen.
- Ist die LED erloschen, der Akku ist vollständig geladen.
- Trennen Sie den Akku vom USB-Ladekabel.
- Trennen Sie das USB-Ladekabel von der Stromversorgung.
- Maximale Ladezeit ca. 2-4 Stunden.
- Laden Sie **NIE** unbeaufsichtigt (z. B. „über Nacht“)!
- Laden Sie **IMMER** auf einer feuerfesten Unterlage!
- Sicherheitsbestimmungen beachten!

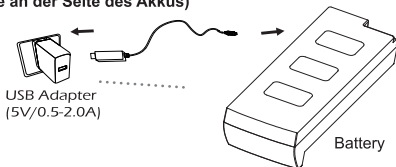

**ALWAYS charge the battery outside the model to avoid overheating during charging, always use a fireproof base!  
NEVER charge unattended!**  
*Never disconnect by pulling on the cables, always pull on the plug.*

- Plug the charging cable (USB) into a suitable power supply (USB power supply, cell phone adapter | not included in delivery).
- Now connect the battery to the charger (round socket on the side of the battery).
- The LED on the battery lights up red, the battery is charging.
- If the LED is off, the battery is fully charged.
- Disconnect the battery from the USB charging cable.
- Disconnect the USB charging cable from the power supply.
- Maximum charging time is approximately 2-4 hours.
- NEVER charge unattended (e.g. "overnight")!
- ALWAYS charge on a fireproof base!
- Observe safety regulations!

Chargez **TOUJOURS** la batterie à l'extérieur du modèle pour éviter toute surchauffe pendant la charge, utilisez toujours une base ignifuge ! Ne chargez **JAMAIS** sans surveillance !  
Ne débranchez jamais en tirant sur les câbles, tirez toujours sur la fiche.

- Branchez le câble de charge (USB) sur un bloc d'alimentation approprié.  
(Le bloc d'alimentation USB et l'adaptateur pour téléphone portable ne sont pas inclus dans la livraison).
- Connectez maintenant la batterie au chargeur (prise ronde sur le côté de la batterie).
- Le voyant de la batterie s'allume en rouge, la batterie est en cours de chargement.
- Si le voyant est éteint, la batterie est entièrement chargée.
- Débranchez la batterie du câble de charge USB.
- Débranchez le câble de charge USB de l'alimentation électrique.
- Temps de charge maximum d'environ 2 à 4 heures.
- Ne chargez **JAMAIS** sans surveillance (par exemple, "pendant la nuit") !
- Chargez **TOUJOURS** sur une surface ignifugée !
- Respectez les règles de sécurité !

Caricare **SEMPRE** la batteria all'esterno del modello per evitare il surriscaldamento durante la carica, utilizzare sempre una base ignifuga! Non caricare **MAI** incustodito!  
Non scollegare mai tirando i cavi, tirare sempre la spina.

- Inserire il cavo di ricarica (USB) in un alimentatore adatto  
(Alimentatore USB, adattatore per cellulare | non incluso nella consegna).
- Ora collega la batteria al caricatore (presa rotonda sul lato della batteria).
- Il LED sulla batteria si illumina di rosso, la batteria è in carica.
- Se il LED è spento, la batteria è completamente carica.
- Scollegare la batteria dal cavo di ricarica USB.
- Scollegare il cavo di ricarica USB dall'alimentazione.
- Tempo massimo di ricarica circa 2-4 ore.
- Non caricare **MAI** incustodito (per esempio "durante la notte")!
- Caricare **SEMPRE** su una superficie ignifuga!
- Rispettare le norme di sicurezza!

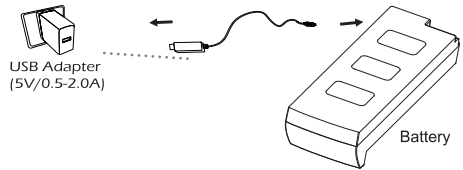

Cargue **SIEMPRE** la batería fuera del modelo para evitar el sobrecalentamiento durante la carga, ¡utilice siempre una base ignifuga! ¡**NUNCA** cargue sin vigilancia!  
No desconecte nunca tirando de los cables, tire siempre del enchufe.

- Conecta el cable de carga (USB) a una fuente de alimentación adecuada  
(Fuente de alimentación USB, adaptador de teléfono móvil | no incluidos en la entrega).
- Ahora conecta la batería al cargador (toma redonda en el lateral de la batería).
- El LED de la batería se ilumina en rojo, la batería se está cargando.
- Si el LED está apagado, la batería está completamente cargada.
- Desconecte la batería del cable de carga USB.
- Desconecte el cable de carga USB de la fuente de alimentación.
- Tiempo máximo de carga de 2 a 4 horas aproximadamente.
- **NUNCA** cargue sin vigilancia (por ejemplo, "durante la noche").
- Cargue **SIEMPRE** en una superficie ignifuga.
- Respete las normas de seguridad.

## Sender | transmitter | émetteur trasmettitore | émetteur

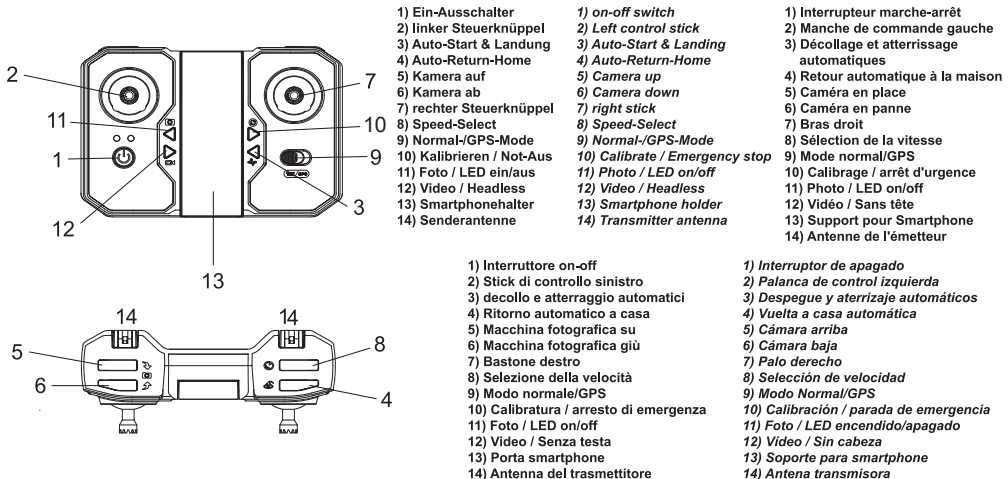

- 1) Ein-Ausschalter
- 2) linker Steuerknüppel
- 3) Auto-Start & Landung
- 4) Auto-Return-Home
- 5) Kamera auf
- 6) Kamera ab
- 7) rechter Steuerknüppel
- 8) Speed-Select
- 9) Normal-/GPS-Mode
- 10) Kalibrieren / Not-Aus
- 11) Foto / LED ein/aus
- 12) Video / Headless
- 13) Smartphonehalter
- 14) Senderantenne

- 1) on-off switch
- 2) Left control stick
- 3) Auto-Start & Landing
- 4) Auto-Return-Home
- 5) Camera up
- 6) Camera down
- 7) right stick
- 8) Speed-Select
- 9) Normal-/GPS-Mode
- 10) Calibrate / Emergency stop
- 11) Photo / LED on/off
- 12) Video / Headless
- 13) Smartphone holder
- 14) Transmitter antenna

- 1) Interrupteur marche-arrêt
- 2) Manche de commande gauche
- 3) Décollage et atterrissage automatiques
- 4) Retour automatique à la maison
- 5) Caméra en place
- 6) Caméra en panne
- 7) Bras droit
- 8) Sélection de la vitesse
- 9) Mode normal/GPS
- 10) Calibrage / arrêt d'urgence
- 11) Photo / LED on/off
- 12) Vidéo / Sans tête
- 13) Support pour Smartphone
- 14) Antenne de l'émetteur

- 1) Interruttore on-off
- 2) Stick di controllo sinistro
- 3) decollo e atterraggio automatici
- 4) Ritorno automatico a casa
- 5) Macchina fotografica su
- 6) Macchina fotografica giù
- 7) Bastone destro
- 8) Selezione della velocità
- 9) Modo normale/GPS
- 10) Calibratura / arresto di emergenza
- 11) Foto / LED on/off
- 12) Video / Senza testa
- 13) Porta smartphone
- 14) Antenna del trasmettitore

- 1) Interruptor de apagado
- 2) Palanca de control izquierda
- 3) Despegue y aterrizaje automáticos
- 4) Vuelta a casa automática
- 5) Cámara arriba
- 6) Cámara baja
- 7) Palo derecho
- 8) Selección de velocidad
- 9) Modo Normal/GPS
- 10) Calibración / parada de emergencia
- 11) Foto / LED encendido/apagado
- 12) Video / Sin cabeza
- 13) Soporte para smartphone
- 14) Antena transmisora

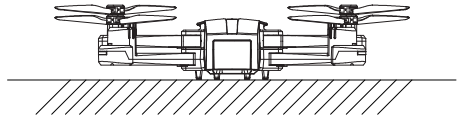
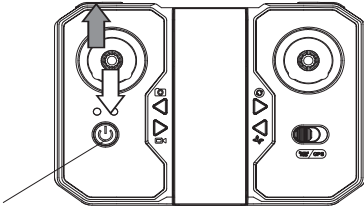

## Ein/ Ausschalter

- 1) Sender einschalten, beide LED's blinken rot
  - 2) Akku in den Copter einsetzen (Verriegelungslasche nach unten), Modell einschalten (Schalter ca. 3 Sekunden gedrückt halten)
  - 3) die LEDs des Copters blinken
  - 4) Copter waagrecht abstellen
  - 5) linken Steuerhebel langsam nach oben und dann nach unten bewegen (Sender piept), die linke LED des Senders leuchten nun konstant grün. Sobald die hintere LED's (rot) des Copters konstant leuchten ist die Bindung abgeschlossen.
- Führen Sie vor jedem Flug eine Funktions- und Reichweitenkontrolle durch.  
Betreiben Sie das Modell nur in Sichtweite! Fliegen Sie nicht auf Menschen/ Tiere zu! Beachten Sie die in Ihrem Land geltenden Bestimmungen zum Betrieb von Quadrocoptern! Prüfen Sie, ob eine Haftpflichtversicherung benötigt wird!

- 1) Switch on the transmitter, both LED's flash red.
  - 2) insert battery into copter (locking tab down), switch on model (hold switch for approx. 3 seconds)
  - 3) the LEDs of the copter flash
  - 4) put the copter down horizontally
  - 5) move left control lever slowly up and then down (transmitter beeps), the left LED's of the transmitter now light constantly green. As soon as the rear LED's (red) of the copter light up constantly the binding is completed.
- Perform a function and range check before each flight.  
Operate the model only within visual range! Do not fly towards people/animals! Observe the regulations applicable in your country for the operation of quadrocopters! Check whether liability insurance is required!

- 1) Allumez l'émetteur, les deux LEDs clignotent en rouge.
  - 2) Insérez la batterie dans le copter (languette de verrouillage vers le bas), allumez le modèle (maintenez l'interrupteur enfoncé pendant environ 3 secondes).
  - 3) Les LED de l'hélicoptère clignent.
  - 4) Garez l'hélicoptère à l'horizontale
  - 5) déplacez lentement le levier de commande gauche vers le haut puis vers le bas (l'émetteur émet un bip), la LED gauche de l'émetteur s'allume alors en vert constant. Dès que les LEDs arrière (rouges) du copter s'allument en permanence, la fixation est terminée.
- Effectuez un contrôle de fonctionnement et de portée avant chaque vol.  
Utilisez le modèle qu'à portée de vue ! Ne volez pas vers des personnes/animaux ! Respectez les règles d'utilisation des quadrocoptères en vigueur dans votre pays ! Vérifiez si une assurance responsabilité civile est requise !

- 1) Accendere il trasmettitore, entrambi i LED lampeggiano in rosso.
  - 2) Inserire la batteria nel copter (linguetta di bloccaggio verso il basso), accendere il modello (tenere premuto l'interruttore per circa 3 secondi).
  - 3) i LED dell'elicottero lampeggiano
  - 4) Parcheggiare l'elicottero orizzontalmente
  - 5) muovete lentamente la leva di comando sinistra verso l'alto e poi verso il basso (il trasmettitore emette un bip), il LED sinistro del trasmettitore si accende ora costantemente di verde. Non appena il LED posteriore (rosso) del copter si accende costantemente, il binding è completo.
- Eseguire un controllo delle funzioni e della portata prima di ogni volo.  
Utilizzare il modello solo nel raggio d'azione visivo! Non volare verso persone/animali! Osservate le norme per l'utilizzo dei quadricotteri in vigore nel vostro paese! Controllate se è richiesta un'assicurazione di responsabilità civile!

- 1) Encienda el transmisor, los dos LEDs parpadean en rojo.
  - 2) Introduzca la batería en el helicóptero (con la lengüeta de bloqueo hacia abajo), encienda el modelo (mantenga el interruptor pulsado durante unos 3 segundos).
  - 3) los LEDs del helicóptero parpadean
  - 4) Aparca el helicóptero en horizontal
  - 5) mueva lentamente la palanca de control izquierda hacia arriba y luego hacia abajo (el transmisor emite un pitido), el LED izquierdo del transmisor se encenderá ahora constantemente en verde. En cuanto los LEDs traseros (rojos) del helicóptero se encienden constantemente, la unión está completa.
- Realice una comprobación de funcionamiento y alcance antes de cada vuelo.  
Utilice el modelo sólo dentro del alcance visual. ¡No vueles hacia personas/animales! Respete las normas de funcionamiento de los cuadricópteros vigentes en su país. Compruebe si se requiere un seguro de responsabilidad civil.



Vor der ersten Nutzung, nach einem Crash oder harten Landung oder einem Ersatzteilwechsel muss unbedingt eine Kalibrierung der Modells durchgeführt werden. Wir die Kalibrierung nicht vollständig und/ oder falsch ausgeführt kann es zum Kontrollverlust und schweren Schäden kommen!

*Before using the model for the first time, after a crash or hard landing or after changing spare parts, it is absolutely necessary to calibrate the model. If the calibration is not performed completely and/or incorrectly, loss of control and serious damage may occur!*

*Avant d'utiliser le modèle pour la première fois, après un crash ou un atterrissage brutal ou après avoir changé des pièces détachées, il est essentiel de calibrer le modèle. Si l'étalonnage n'est pas effectué complètement et/ou incorrectement, une perte de contrôle et de graves dommages peuvent se produire !*

*Prima di utilizzare il modello per la prima volta, dopo un incidente o un atterraggio duro o dopo aver cambiato dei pezzi di ricambio, è essenziale calibrare il modello. Se la calibrazione non viene eseguita completamente e/o in modo errato, si possono verificare perdite di controllo e gravi danni!*

*Antes de utilizar el modelo por primera vez, después de un choque o un aterrizaje brusco o después de cambiar las piezas de recambio, es esencial calibrar el modelo. Si el calibrado no se realiza completamente y/o de forma incorrecta, puede producirse una pérdida de control y daños graves.*

#### GYRO KALIBRIEREN

Schalten Sie Ihr Modell ein, binden dies mit der Fernsteuerung und stellen es waagrecht ab. Ziehen Sie nun den linken Steuerhebel komplett nach unten und halten diesen in dieser Position. Bewegen Sie nun den rechten Steuerknüppel schnell nach rechts und links bis die Fernsteuerung piept und die roten LEDs des Copters zu blinken beginnen. Lassen Sie die Steuerknüppel wieder los und warten, bis die roten LEDs des Copters wieder konstant leuchten.

#### CALIBRATE GYRO

Switch on your model, bind it with the remote control and place it horizontally. Now pull the left control stick completely down and hold it in this position. Now move the right control stick quickly to the right and left until the remote control beeps and the red LEDs of the copter start flashing. Release the control sticks again and wait until the red LEDs of the copter light up constantly again.

#### CALIBRATE GYRO

Mettez votre modèle en marche, liez-le avec la télécommande et placez-le à l'horizontale. Tirez maintenant le manche gauche complètement vers le bas et maintenez-le dans cette position. Maintenant, déplacez rapidement le manche droit vers la droite et la gauche jusqu'à ce que la télécommande émette un bip et que les LED rouges de l'hélicoptère commencent à clignoter. Relâchez à nouveau les manches de commande et attendez que les LED rouges du copter s'allument à nouveau en permanence.

#### CALIBRAZIONE GYRO

Accendete il vostro modello, legatelo con il telecomando e mettetelo in posizione orizzontale. Ora tirate lo stick di controllo sinistro completamente verso il basso e tenetelo in questa posizione. Ora muovete lo stick di controllo destro rapidamente a destra e a sinistra fino a quando il telecomando emette un bip e i LED rossi dell'elicottero iniziano a lampeggiare. Rilascia di nuovo gli stick di controllo e aspetta che i LED rossi del copter si accendano di nuovo costantemente.

#### CALIBRAR GYRO

Encienda su modelo, fíjelo con el mando a distancia y colóquelo en posición horizontal. Ahora tire del stick de control izquierdo completamente hacia abajo y manténgalo en esta posición. Ahora mueva la palanca de control derecha rápidamente hacia la derecha y hacia la izquierda hasta que el mando a distancia emita un pitido y los LED rojos del helicóptero empiecen a parpadear. Vuelve a soltar las palancas de control y espera a que los LEDs rojos del helicóptero vuelvan a encenderse de forma constante.

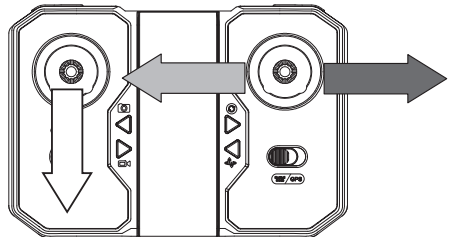
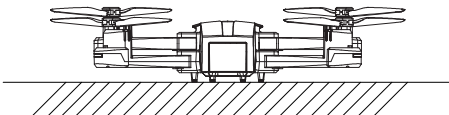



#### GEOMAGNETIC MODUL KALIBRIEREN

Schalten Sie Ihr Modell ein, binden dies mit der Fernsteuerung und stellen es waagrecht ab. Taste 10 der Fernsteuerung drücken und gedrückt halten, bis des Sender einen Piepton von sich gibt und die Einschalt-LED des Copters schnell grün blinkt. Den Coter in ca. 30 cm Höhe waagrecht nach rechts um die eigene Achse drehen bis der Sender einmal piept. Die roten LEDs des Copters blinken nun schnell. Nun den Copter in ca. 30 cm Höhe mit der Kamera nach unten halten und ebenfalls um die eigene Achse nach rechts drehen bis der Sender 2x piept und die roten LEDs des Copters schnell blinken. Stellen Sie das Modell wieder waagrecht ab und warten bis die LEDs konstant rot leuchten.

#### CALIBRATE GEOMAGNETIC MODULE

Turn on your model, bind it with the remote control and place it horizontally. Press and hold button 10 on the remote control until the transmitter beeps and the power-on LED of the copter flashes green quickly. Turn the copter horizontally to the right around its own axis at a height of approx. 30 cm until the transmitter beeps once. The red LEDs of the copter will now flash rapidly. Now hold the copter at a height of approx. 30 cm with the camera pointing downwards and also turn it around its own axis to the right until the transmitter beeps 2x and the red LEDs of the copter flash quickly. Place the model horizontally again and wait until the LEDs are constantly red.

#### ÉTALONNAGE DU MODULE GÉOMAGNÉTIQUE

Mettez votre modèle en marche, liez-le avec la télécommande et placez-le à l'horizontale. Appuyez sur le bouton 10 de la télécommande et maintenez-le enfoncé jusqu'à ce que l'émetteur émette un bip et que la LED de mise sous tension du copter clignote rapidement en vert. Tournez le coter horizontalement à droite autour de son axe à une hauteur d'environ 30 cm jusqu'à ce que l'émetteur émette un bip. Les LEDs rouges de l'hélicoptère vont maintenant clignoter rapidement. Tenez maintenant le copter à une hauteur d'environ 30 cm avec la caméra dirigée vers le bas et tournez-le également autour de son axe vers la droite jusqu'à ce que l'émetteur émette deux bips et que les LED rouges du copter clignotent rapidement. Placez à nouveau le modèle à l'horizontale et attendez que les LED s'allument en rouge constant.

#### CALIBRARE IL MODULO GEOMAGNETICO

Accendete il vostro modello, legatelo con il telecomando e mettetelo in posizione orizzontale. Premi il tasto 10 sul telecomando e tienilo premuto fino a quando il trasmettitore emette un bip e il LED di accensione dell'elicottero lampeggia rapidamente in verde. Ruotare il coter orizzontalmente a destra intorno al proprio asse ad un'altezza di circa 30 cm fino a quando il trasmettitore emette un segnale acustico. I LED rossi dell'elicottero ora lampeggeranno rapidamente. Ora tieni l'elicottero ad un'altezza di circa 30 cm con la telecamera rivolta verso il basso e giralo anche intorno al proprio asse verso destra fino a quando il trasmettitore emette due bip e i LED rossi dell'elicottero lampeggiano rapidamente. Posizionare nuovamente il modello in orizzontale e attendere che i LED si accendano costantemente di rosso.

#### CALIBRACIÓN DEL MÓDULO GEOMAGNÉTICO

Encienda su modelo, fíjelo con el mando a distancia y colóquelo en posición horizontal. Pulse el botón 10 del mando a distancia y manténgalo pulsado hasta que el transmisor emita un pitido y el LED de encendido del helicóptero parpadee rápidamente en verde. Gire el coter horizontalmente hacia la derecha alrededor de su propio eje a una altura de unos 30 cm hasta que el transmisor emita un pitido. Los LEDs rojos del helicóptero parpadearán rápidamente. Mantenga ahora el helicóptero a una altura de unos 30 cm con la cámara apuntando hacia abajo y gírelo también sobre su propio eje hacia la derecha hasta que el transmisor emita dos pitidos y los LED rojos del helicóptero parpadecen rápidamente. Vuelva a colocar el modelo en posición horizontal y espere a que los LEDs se enciendan constantemente en rojo.

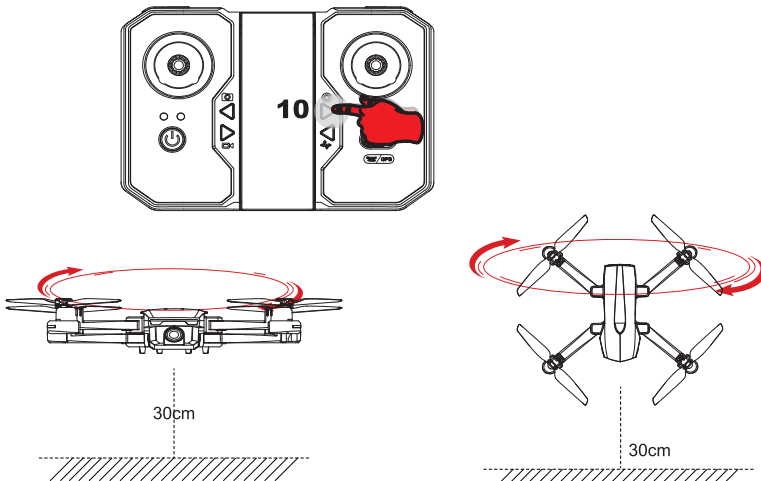

Sie können Ihren neuen Copter Indoor sowie Outdoor betreiben. Für den Indoor-Flug schalten Sie das Modell mit der Taste 9 der Fernsteuerung in den „Normal Mode“. Für den Outdoor Flug verwenden Sie bitte **IMMER** den GPS Modus. Im GPS Modus ist zwingend ein Smartphone mit 5G WiFi-Technologie nötig (APP mit systemrelevanten Daten für einen GPS Betrieb). Beim Fliegen im „Normal Mode“ verfügt das Modell über eine optische Positionshaltung mittels eines Sensors auf der Unterseite des Modells. Im GPS Modus müssen Sie warten/ sicherstellen, dass der Copter mit ausreichend Satelliten verbunden ist (min. 8). Dies sehen Sie in der App auf Ihrem Smartphone sowie an der Kontrollleuchte Ihres Senders (rechte LED oberhalb des Ein-/ Ausschalters. Leuchtet die LED grün hat das Modell Verbindung zu ausreichend Satelliten. Die Satellitensuche kann ca. 3-5 Minuten dauern. Schalten Sie den Flugmodus der Taste 9 **NIEMAL**s während des Fluges um, dies führt zu Fehlfunktionen!

*You can operate your new copter both indoors and outdoors. For indoor flight, switch the model to "Normal Mode" by pressing button 9 on the remote control. For outdoor flight, please ALWAYS use the GPS mode. In GPS mode, a smartphone with 5G WiFi technology is mandatory (APP with system relevant data for GPS operation). When flying in "Normal Mode" the model has an optical position keeping by means of a sensor on the bottom side of the model. In GPS mode, you need to wait/make sure the copter is connected to enough satellites (min 8). You can see this in the app on your smartphone as well as on the control light of your transmitter (right LED above the on/off switch. If the LED is green, the model is connected to sufficient satellites. The satellite search can take about 3-5 minutes. NEVER switch the flight mode of the key 9 during the flight, this leads to malfunctions!*

Vous pouvez utiliser votre nouvel hélicoptère à l'intérieur comme à l'extérieur. Pour le vol en intérieur, passez le modèle en "Mode normal" avec le bouton 9 de la télécommande. Pour les vols en extérieur, utilisez **TOUJOURS** le mode GPS. En mode GPS, un smartphone doté de la technologie WiFi 5G est nécessaire (APP avec données pertinentes pour le fonctionnement du GPS). Lorsqu'il vole en "mode normal", le modèle dispose d'un système de positionnement optique au moyen d'un capteur situé sur la face inférieure du modèle. En mode GPS, vous devez attendre et vous assurer que le copter est connecté à suffisamment de satellites (min. 8). Vous pouvez le voir dans l'application sur votre smartphone et sur le voyant de contrôle de votre émetteur (LED de droite au-dessus de l'interrupteur marche/arrêt). Si le voyant est vert, le modèle est connecté à un nombre suffisant de satellites. La recherche par satellite peut prendre environ 3 à 5 minutes. Ne changez **JAMAIS** le mode de vol du bouton 9 pendant le vol, cela entraînerait des dysfonctionnements !

Puoi far funzionare il tuo nuovo elicottero sia all'interno che all'esterno. Per il volo al chiuso, passare il modello alla "Modalità normale" con il pulsante 9 del telecomando. Per il volo all'aperto, usate **SEMPRE** la modalità GPS. In modalità GPS, è necessario uno smartphone con tecnologia WiFi 5G (APP con dati rilevanti per il sistema per il funzionamento GPS). Quando si vola in "Normal Mode", il modello ha un sistema di posizionamento ottico per mezzo di un sensore sul lato inferiore del modello. In modalità GPS devi aspettare/assicurarti che l'elicottero sia collegato a un numero sufficiente di satelliti (min. 8). Lo puoi vedere nell'app sul tuo smartphone e sulla luce di controllo del tuo trasmettitore (LED di destra sopra l'interruttore on/off). Se il LED è verde, il modello è collegato a un numero sufficiente di satelliti. La ricerca satellitare può durare circa 3-5 minuti. Non cambiare **MAI** la modalità di volo del pulsante 9 durante il volo, questo porterà a malfunzionamenti!

*Puedes manejar tu nuevo helicóptero tanto en interiores como en exteriores. Para el vuelo en interiores, ponga el modelo en "Modo Normal" con el botón 9 del mando a distancia. Para el vuelo en exteriores, utilice SIEMPRE el modo GPS. En el modo GPS, se requiere un smartphone con tecnología WiFi 5G (APP con datos relevantes del sistema para el funcionamiento del GPS). Cuando se vuela en "Modo Normal", el modelo dispone de un sistema de posicionamiento óptico mediante un sensor en la parte inferior del modelo. En el modo GPS tienes que esperar/ asegurarte de que el helicóptero está conectado a suficientes satélites (mínimo 8). Puedes verlo en la aplicación de tu smartphone y en la luz de control de tu emisora (el LED derecho sobre el interruptor de encendido/apagado). Si el LED está verde, el modelo está conectado a suficientes satélites. La búsqueda por satélite puede durar unos 3-5 minutos. NUNCA cambie el modo de vuelo del botón 9 durante el vuelo, ya que esto provocará un mal funcionamiento.*

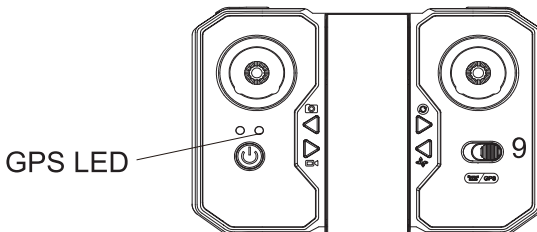

Wird das Modell nicht benutzt **IMMER** den Akku aus dem Modell entnehmen!

*If the model is not used ALWAYS disconnect the battery and remove it from the model!*

Si le modèle n'est pas utilisé, débranchez **TOUJOURS** la batterie et retirez-la du modèle!

*Se il modello non viene utilizzato **SEMPRE** scollegare la batteria e rimuoverla dal modello!*

Si el modelo no se usa, ¡desconecte **SIEMPRE** la batería y quítela del modelo!



Ihnen stehen zwei Start- / Landemethoden zur Verfügung. Methode eins ist die automatische Start-Landefunktion. Durch Drücken der Taste 3 (ca. 2-3 Sekunden gedrückt halten) er Fernsteuerung startet Ihr Modell selbständig, steigt auf eine Höhe von ca. 1,5-2 Metern und hält dann diese Höhe. Durch erneutes Drücken der Taste 3 (ca. 2-3 Sekunden gedrückt halten) landet das Modell selbständig (an der Position an der sich das Modell aktuell befindet). Durch Drücken der Taste 4 (ca. 2-3 Sekunden gedrückt halten) der Fernsteuerung (NUR im aktivierten GPS Modus!) kommt das Modell selbständig zu seinem Startpunkt zurück und landet an diesem Ort.

Die zweite Methode ist ein manueller Start/ Landung. Drücken Sie beide Steuerknüppel der Fernsteuerung gleichzeitig in die jeweils äußere untere Ecke und halten diese Position der Knüppel bis die Motoren zu laufen beginnen. Drücken Sie nun den linken Steuerhebel nach oben und das Modell hebt ab. Das Modell steigt so lange bis Sie den Hebel loslassen. Zum Landen ziehen Sie einfach den linken Steuerhebel nach unten, das Modell beginnt an seiner aktuellen Position nun mit dem Sinkflug. Halten Sie den Hebel so lange unten, bis das Modell auf dem Boden aufgesetzt hat und die Motoren nicht mehr laufen.

*There are two takeoff / landing methods available to you. Method one is the automatic take-off/landing function. By pressing button 3 (hold for 2-3 seconds) on the remote control, your model will take off automatically, climb to an altitude of approx. 1.5-2 meters and then maintain this altitude. By pressing button 3 again (hold it down for 2-3 seconds), the model will land automatically (at the position where the model is currently located). By pressing button 4 (hold down for approx. 2-3 seconds) on the remote control (ONLY in activated GPS mode!) the model will return to its starting point independently and land at this location. The second method is a manual takeoff/landing. Push both control sticks of the remote control simultaneously into the respective outer lower corner and hold this position of the sticks until the motors start to run. Push the left stick up and the model will take off. The model will continue to climb until you release the lever. To land, simply pull the left control lever down, the model will now start descending at its current position. Keep the lever down until the model has touched down on the ground and the motors stop running.*

VDeux méthodes de décollage/atterrissage sont à votre disposition. La première méthode est la fonction de décollage/atterrissage automatique. En appuyant sur le bouton 3 (maintenez-le enfoncé pendant 2 à 3 secondes) de la télécommande, votre modèle décolle automatiquement, monte jusqu'à une altitude d'environ 1,5 à 2 mètres et maintient ensuite cette altitude. En appuyant à nouveau sur le bouton 3 (en le maintenant enfoncé pendant environ 2 à 3 secondes), le modèle atterrira automatiquement (à l'endroit où il se trouve actuellement). En appuyant sur le bouton 4 (maintenez-le enfoncé pendant environ 2 à 3 secondes) de la télécommande (UNIQUEMENT en mode GPS activé !), le modèle retourne indépendamment à son point de départ et atterrit à cet endroit.

La deuxième méthode est un décollage/atterrissage manuel. Poussez les deux bâtons de la télécommande simultanément dans le coin inférieur extérieur respectif et maintenez cette position des bâtons jusqu'à ce que les moteurs commencent à tourner. Poussez maintenant le manche gauche vers le haut et le modèle décolle. Le modèle continuera à monter jusqu'à ce que vous relâchiez le levier. Pour atterrir, il suffit de tirer le levier de commande gauche vers le bas et le modèle commencera à descendre à sa position actuelle. Maintenez le levier vers le bas jusqu'à ce que le modèle ait touché le sol et que les moteurs cessent de tourner.

Ci sono due metodi di decollo/atterraggio a vostra disposizione. Il primo metodo è la funzione di decollo/atterraggio automatico. Premendo il tasto 3 (tenerlo premuto per circa 2-3 secondi) sul telecomando, il vostro modello decollerà automaticamente, salirà ad un'altitudine di circa 1,5-2 metri e poi manterrà questa altitudine. Premendo nuovamente il pulsante 3 (tenerlo premuto per circa 2-3 secondi), il modello atterrerà automaticamente (nella posizione in cui si trova attualmente). Premendo il tasto 4 (tenere premuto per circa 2-3 secondi) sul telecomando (SOLO in modalità GPS attivata!) il modello tornerà autonomamente al suo punto di partenza e atterrerà in questa posizione.

Il secondo metodo è un decollo/atterraggio manuale. Spingete entrambi gli stick di controllo del telecomando simultaneamente nel rispettivo angolo inferiore esterno e mantenete questa posizione degli stick finché i motori non iniziano a funzionare. Ora spingete lo stick sinistro verso l'alto e il modello decollerà. Il modello continuerà a salire fino a quando non rilascerete la leva. Per atterrare, basta tirare la leva di comando sinistra verso il basso e il modello inizierà a scendere nella sua posizione attuale. Tenere la leva abbassata fino a quando il modello ha toccato il suolo e i motori smettono di funzionare.

Tiene a su disposició dos métodos de despegue y aterrizaje. El primer método es la función de despegue/aterrizaje automático. Pulsando el botón 3 (manteniéndolo pulsado durante 2-3 segundos) del mando a distancia, su modelo despegará automáticamente, subirá a una altitud de aproximadamente 1,5-2 metros y luego mantendrá esta altitud. Pulsando de nuevo el botón 3 (manteniéndolo pulsado durante unos 2-3 segundos), el modelo aterrizará automáticamente (en la posición en la que se encuentre el modelo). Pulsando el botón 4 (manteniéndolo pulsado durante aprox. 2-3 segundos) del mando a distancia (¡SOLO en modo GPS activado!) el modelo volverá de forma independiente a su punto de partida y aterrizará en este lugar. El segundo método es un despegue/aterrizaje manual. Empuje ambos palos de control del mando a distancia simultáneamente en la esquina inferior externa respectiva y mantenga esta posición de los palos hasta que los motores comiencen a funcionar. Ahora empuja el stick izquierdo hacia arriba y el modelo despegará. El modelo seguirá subiendo hasta que suelte la palanca. Para aterrizar, simplemente tire de la palanca de control izquierda hacia abajo y el modelo comenzará a descender en su posición actual. Mantenga la palanca abajo hasta que el modelo haya tocado el suelo y los motores dejen de funcionar.

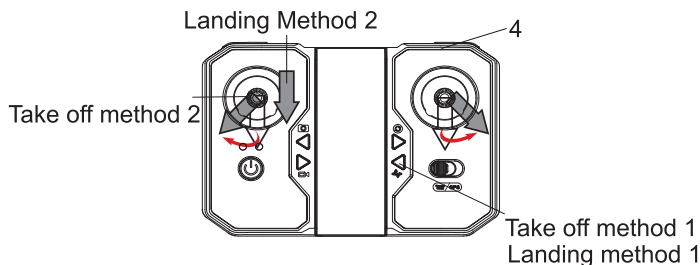

## Fliegen | flying | En vol Volare | Volando

Das Modell verfügt über eine automatische Höhenstabilisierung (Höhenhaltung), d. h. Ihr Modell hält selbständig die vorgegebene Höhe. Solange Sie den linken Hebel der Fernsteuerung nach oben gedrückt halten, steigt das Modell nach oben. Ziehen Sie den Hebel nach unten sinkt das Modell. Sobald Sie den Hebel los lassen hält das Modell die aktuelle Höhe von selbst.

*The model has an automatic height stabilisation (altitude hold), i.e. your model automatically holds the specified height. As long as you hold the left-hand lever of the remote control pressed upwards, the model will climb upwards. If you pull the lever downwards, the model sinks. As soon as you release the lever, the model maintains the current height by itself.*

Le modèle dispose d'une stabilisation automatique de la hauteur (maintien de l'altitude), c'est-à-dire que votre modèle maintient automatiquement la hauteur spécifiée. Tant que vous maintenez le levier gauche de la télécommande enfoncé vers le haut, le modèle monte vers le haut. Si vous tirez le levier vers le bas, le modèle coule. Dès que vous relâchez le levier, le modèle maintient la hauteur actuelle par lui-même.

*Il modello ha una stabilizzazione automatica dell'altezza (mantenimento dell'altezza), cioè il vostro modello mantiene automaticamente l'altezza specificata. Finché si tiene premuta verso l'alto la leva sinistra del telecomando, il modello sale verso l'alto. Se si tira la leva verso il basso, il modello affonda. Non appena si rilascia la leva, il modello mantiene l'altezza attuale da solo.*

El modelo tiene una estabilización automática de la altura (altitude hold), es decir, su modelo mantiene automáticamente la altura especificada. Mientras mantengas la palanca izquierda del mando a distancia presionada hacia arriba, el modelo subirá. Si tiras de la palanca hacia abajo, el modelo se hundirá. Tan pronto como sueltas la palanca, el modelo mantiene la altura actual por sí mismo.

Drücken des linken Steuerhebels nach links/ rechts bewirkt einen Drehbewegung des Modells um die eigene Achse.

*Pressing the left control lever to the left/right causes the model to rotate around its own axis.*

En appuyant sur le levier de commande gauche vers la gauche/droite, le modèle tourne autour de son propre axe.

*Premendo la leva di comando sinistra a sinistra/destra il modello ruota intorno al proprio asse.*

Presionando la palanca de control izquierda a la izquierda/derecha hace que el modelo gire alrededor de su propio eje.

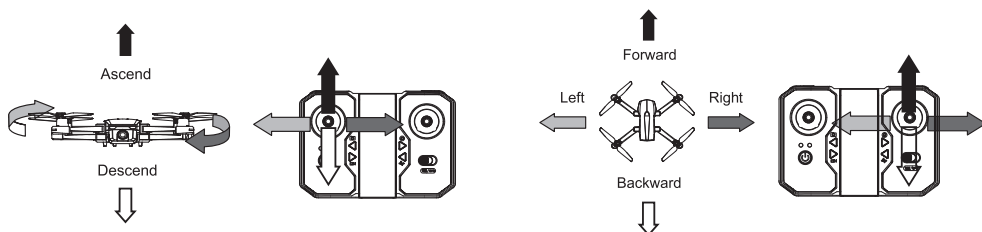

Drücken des rechten Steuerhebels nach hinten/ unten bewirkt einen Rückwärtsflug des Modells. Drücken des Hebels nach vorne/ oben bewirkt einen Vorwärtsflug. Drücken Sie den Hebel nach rechts, fliegt das Modell nach rechts. Die Steuerung des Hebels nach links lässt das Modell nach links fliegen.

*Pressing the right control lever backward/down causes the model to fly backward. Pressing the lever forward/up causes the model to fly forward.*

*Pressing the lever to the right causes the model to fly to the right. Controlling the lever to the left causes the model to fly to the left.*

En appuyant sur le levier de commande droit en arrière/en bas, le modèle vole en arrière. En appuyant sur le levier vers l'avant/vers le haut, le modèle vole vers l'avant.

En appuyant sur le levier vers la droite, le modèle vole vers la droite. En contrôlant le levier vers la gauche, le modèle vole vers la gauche.

*Premendo la leva di comando destra all'indietro/giù, il modello vola all'indietro. Premendo la leva in avanti/su, il modello vola in avanti.*

*Premendo la leva a destra, il modello vola a destra. Controllando la leva a sinistra, il modello vola a sinistra.*

Al pulsar la palanca de control derecha hacia atrás/abajo, el modelo vuela hacia atrás. Presionando la palanca hacia adelante/arriba, el modelo vuela hacia adelante.

Presionando la palanca hacia la derecha, el modelo vuela hacia la derecha. Controlar la palanca hacia la izquierda hace que el modelo vuele hacia la izquierda.

## Not-Aus | emergency stop | Arrêt d'urgence Arresto di emergenza | Parada de emergencia

Sollte eine gefährliche, nicht mehr kontrollierbare Situation entstehen, können Sie das Modell mittels Not-Aus komplett abschalten. Drücken Sie hierzu die Tasten "10" und halten diese gedrückt. Es werden nun die Motoren des Modell komplett abgeschaltet. Das Modell kann bei eventuellen Abstürzen Schaden nehmen! (Funktioniert nur bei einer Flughöhe bis zu 3 Metern.)

*If a dangerous, uncontrollable situation should arise, you can switch off the model completely by means of an emergency stop. To do this, press the "10" keys and keep them pressed. The motors of the model are now completely switched off. The model may be damaged in the event of a crash!  
(Only works at a flight altitude of up to 3 meters).*

Si une situation dangereuse et incontrôlable devait se produire, vous pouvez arrêter complètement le modèle au moyen d'un arrêt d'urgence, par le biais d'un arrêt d'urgence. Pour ce faire, appuyez sur les boutons "10" et maintenez-les enfoncés. Les moteurs du modèle sont maintenant complètement éteints.

Le modèle peut être endommagé en cas de collision ! (Ne fonctionne qu'à une altitude de vol de 3 mètres maximum).

*Se dovesse verificarsi una situazione pericolosa e incontrollabile, è possibile spegnere completamente il modello per mezzo di un arresto di emergenza, per mezzo di un arresto di emergenza. Per fare questo, premete i pulsanti "10" e teneteli premuti.*

*I motori del modello sono ora completamente spenti. Il modello può essere danneggiato in caso di incidente!  
(Funziona solo ad un'altitudine di volo fino a 3 metri).*

Si se produce una situación peligrosa e incontrolable, puede desconectar completamente el modelo mediante una parada de emergencia, mediante una parada de emergencia. Para ello, pulse los botones "10" y manténgalos pulsados. Los motores del modelo están ahora completamente apagado. El modelo puede resultar dañado en caso de accidente.

(Sólo funciona a una altura de vuelo de hasta 3 metros).

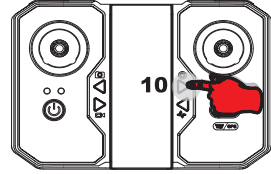

 NUR im Notfall anwenden.  
Das Modell kann dabei Schaden nehmen!  
Use ONLY in an emergency.  
The model can be damaged!



A utiliser UNIQUEMENT en cas d'urgence.  
Le modèle peut être endommagé !

Utilizzare SOLO in caso di emergenza.  
Il modello può essere danneggiato!

Usar SOLO en una emergencia.  
¡El modelo puede ser dañado!

## Fernsteuerung Mode umstellen | Change the mode of the remote control | Changer le mode de la télécommande | Cambiare la modalità del telecomando | Cambiar el modo del mando a distancia

Als Standard ist bei Ihrem Modell „MODE 2“ aktiviert (Gas/ Pitch auf dem linken Steuerknüppel). Sie können jedoch den Steuermodus auch umstellen, damit Gas/ Pitch sich auf dem rechten Steuerknüppel befinden.

Drücken und halten Sie hierzu die Taste 6 der Fernsteuerung und schalten diese dabei ein. Bewegen Sie nun den rechten Steuerhebel nach oben und danach nach unten und Sie haben den Model umgestellt. Wollen Sie wieder den Model auf die Standard-Einstellung zurücksetzen (Gas/ Pitch links) drücken und halten Sie die Taste 5 der Fernsteuerung und schalten diese dabei ein. Bewegen Sie nun den linken Steuerhebel nach oben und dann nach unten.

*By default, your model is set to "MODE 2" (throttle/pitch on the left stick). However, you can also change the control mode so that throttle/pitch is on the right control stick.*

*To do this, press and hold button 6 on the remote control while turning it on. Now move the right control stick up and then down and you have changed the model. If you want to reset the model to the standard setting (throttle/pitch left), press and hold button 5 of the remote control and switch it on. Now move the left control lever up and then down.*

Par défaut, votre modèle est réglé sur le "MODE 2" (manette des gaz/pitch sur le manche gauche). Cependant, vous pouvez aussi changer le mode de contrôle de façon à ce que les gaz et le tangage soient sur le manche droit.

Pour ce faire, appuyez sur le bouton 6 de la télécommande et maintenez-le enfoncé tout en l'allumant. Déplacez maintenant le manche de droite vers le haut puis vers le bas et vous avez changé de modèle. Si vous souhaitez réinitialiser le modèle au réglage standard (gaz/pitch à gauche), maintenez le bouton 5 de la télécommande enfoncé et allumez-la. Déplacez maintenant le levier de commande gauche vers le haut, puis vers le bas.

Per impostazione predefinita, il modello è impostato su "MODE 2" (throttle/pitch sullo stick sinistro). Tuttavia, puoi anche cambiare la modalità di controllo in modo che il throttle/pitch sia sullo stick destro.

Per farlo, tenete premuto il tasto 6 del telecomando mentre lo accendete. Ora muovi lo stick di controllo destro verso l'alto e poi verso il basso e hai cambiato il modello. Se volete resettare il modello all'impostazione standard (gas/pitch a sinistra), tenete premuto il tasto 5 del telecomando e accendetelo. Ora muovi la leva di comando sinistra verso l'alto e poi verso il basso.

*Por defecto, su modelo está configurado en el "MODO 2" (acelerador/pitch en el stick izquierdo). Sin embargo, también puedes cambiar el modo de control para que el acelerador/inclinación esté en el stick derecho.*

*Para ello, mantenga pulsado el botón 6 del mando a distancia mientras lo enciende. Ahora mueve el stick de control derecho hacia arriba y luego hacia abajo y habrá cambiado el modelo. Si desea restablecer el modelo a la configuración estándar (acelerador/tono izquierdo), mantenga pulsado el botón 5 del mando a distancia y enciéndalo. Ahora mueva la palanca de control izquierda hacia arriba y luego hacia abajo.*

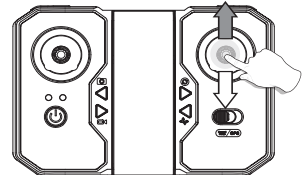
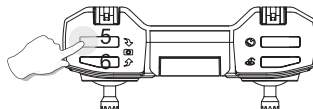

## weitere Funktionen | other functions | autres fonctions altre funzioni | otras funciones

Weitere Funktionen der Fernsteuerungstasten.

- 4) Auto-Return-Home (Coming Home), Modell fliegt zurück zu seinem Startpunkt und landet hier (siehe Seite 17)
- 5/6) Auf-/ ab-schwenken der Kamera
- 8) Speed Select: Ihr Modell hat 2 Geschwindigkeitsstufen die Sie durch drücken der Taste 8 umschalten können
- 10) Kalibrieren des Modells siehe Seite 15 / Not-Aus siehe Seite 19
- 11) Einmaliges drücken löst eine Fotoaufnahme aus, langes Drücken schaltet die LED Beleuchtung des Modells ein/aus
- 12) Einmaliges drücken startet/ beendet eine Videoaufnahme, Langes drücken schaltet das Modell in den Headless-Modus (Nach Drücken der Taste ist der Headless-Modus aktiviert. Das Modell fliegt nun immer in die gesteuerte Richtung, egal in welcher Fluglage es sich gerade befindet. Durch erneutes Drücken kehren Sie zum normalen Modus zurück.)
- 13) Smartphonehalter zum herausklappen
- 14) Senderantenne(n) müssen bei jedem Flug ausgeklappt werden!

*Further functions of the remote control buttons.*

- 4) Auto-Return-Home (Coming Home), model flew back to its starting point and landed here (see page 17).
- 5/6) Pan up/down the camera
- 8) Speed Select: Your model has 2 speed levels which you can switch by pressing the 8 button.
- 10) Calibration of the model see page 15 / Emergency stop see page 19
- 11) Press once to take a photo, press and hold to turn the model's LED light on/off.
- 12) Press once to start/stop video recording, long press to switch model to headless mode ( After pressing the button the headless mode is activated. The model flies now always in the controlled direction, no matter in which in whichever flight attitude it is at the moment. Press again to return to normal mode.)
- 13) Smartphone holder to fold out
- 14) Transmitter antenna(s) must be unfolded for each flight!

Autres fonctions des touches de la télécommande.

- 4) Auto-Return-Home (retour à la maison), le modèle revient à son point de départ et atterrit ici (voir page 17).
- 5/6) Pivoter la caméra vers le haut/bas
- 8) Sélection de la vitesse : Votre modèle possède 2 niveaux de vitesse que vous pouvez changer en appuyant sur le bouton 8.
- 10) Calibrage du modèle voir page 15 / Arrêt d'urgence voir page 19
- 11) Appuyez une fois pour prendre une photo, appuyez et maintenez pour allumer/éteindre la lumière LED du modèle.
- 12) Appuyez une fois pour démarrer/arrêter un enregistrement vidéo, appuyez et maintenez pour faire passer le modèle en mode sans tête (Après avoir appuyé sur le bouton, le mode sans tête est activé. Le modèle vole maintenant toujours dans la direction contrôlée, quelle que soit la position de vol dans laquelle il se trouve.
- quelle que soit l'attitude de vol dans laquelle il se trouve actuellement, Appuyez à nouveau pour revenir au mode normal).
- 13) Support de smartphone à déplier
- 14) La ou les antennes de l'émetteur doivent être dépliées pour chaque vol !

Altre funzioni dei pulsanti del telecomando.

- 4) Auto-Return-Home (Ritorno a casa), il modello è tornato al punto di partenza ed è atterrato qui (vedi pagina 17).
- 5/6) Inclinare la telecamera su/giù
- 8) Selezione della velocità: Il tuo modello ha 2 livelli di velocità che puoi cambiare premendo il pulsante 8.
- 10) Taratura del modello vedi pagina 15 / Arresto di emergenza vedi pagina 19
- 11) Premere una volta per scattare una foto, tenere premuto per accendere/spgnere la luce LED del modello.
- 12) Premere una volta per avviare/fermare una registrazione video, tenere premuto per passare il modello alla modalità senza testa (Dopo aver premuto il pulsante la modalità senza testa è attivata. Il modello ora vola sempre nella direzione controllata, non importa in quale posizione di volo si trovi.
- in qualsiasi atteggiamento di volo si trovi attualmente. Premere di nuovo per tornare alla modalità normale).
- 13) Porta smartphone da ripiegare
- 14) L'antenna o le antenne del trasmettitore devono essere spiegate per ogni volo!

Otras funciones de los botones del mando a distancia.

- 4) Auto-Retorno a Casa (Coming Home), el modelo voló de vuelta a su punto de partida y aterrizó aquí (ver página 17).
- 5/6) Pivotar la cámara hacia arriba/abajo
- 8) Selección de velocidad: Su modelo tiene 2 niveles de velocidad que puede cambiar pulsando el botón 8.
- 10) Calibración del modelo ver página 15 / Parada de emergencia ver página 19
- 11) Pulse una vez para tomar una foto, mantenga pulsado para encender/apagar la luz LED del modelo.
- 12) Pulse una vez para iniciar/detener una grabación de vídeo, mantenga pulsado para cambiar el modelo al modo sin cabeza (Después de pulsar el botón se activa el modo sin cabeza. El modelo ahora siempre vuela en la dirección controlada, sin importar en qué posición de vuelo se encuentre.
- en cualquier actitud de vuelo en la que se encuentre. Pulse de nuevo para volver al modo normal).
- 13) Soporte para smartphone desplegable
- 14) ¡La(s) antena(s) de la emisora debe(n) estar desplegada(s) en cada vuelo!

Don't fly helicopter at the place with these signs.



Sie können Ihr Smartphone für eine Livebildübertragung oder zur Steuerung des Copters nutzen. Hierzu ist die Installation einer App nötig ( **WOWI FLY** ). Der Copter kann auch ohne Handy/ App betrieben werden. Laden Sie die App herunter (QR-Code scannen) und installieren diese auf Ihrem Smartphone (Android oder IOS).

*You can use your smartphone for live image transmission or to control the copter. For this purpose the installation of an app is necessary ( **WOWI FLY** ). The Copter can also be operated without a mobile phone / app. Download the app (scan QR code) and install it on your smartphone (Android or IOS).*

Vous pouvez utiliser votre smartphone pour la transmission d'images en direct ou pour contrôler l'hélicoptère. Pour cela, l'installation d'une application est nécessaire ( **WOWI FLY** ). Le Copter peut également être utilisé sans téléphone portable/applification. Téléchargez l'application (scannez le code QR) et installez-la sur votre smartphone (Android ou IOS).

*È possibile utilizzare lo smartphone per la trasmissione di immagini dal vivo o per controllare l'elicottero. A tal fine è necessaria l'installazione di un'applicazione ( **WOWI FLY** ). L'elicottero può essere utilizzato anche senza cellulare / app. Scaricate l'app (scansione QR code) e installatela sul vostro smartphone (Android o IOS).*

Puedes usar tu smartphone para la transmisión de imágenes en vivo o para controlar el helicóptero. Para ello es necesario instalar una aplicación ( **WOWI FLY** ). El Copter también puede ser operado sin un teléfono móvil / aplicación. Descargue la aplicación (escanee el código QR) e instálela en su smartphone (Android o IOS).



For smart phone with Android 5.0+; Search and download "WOWI FLY" from Google Play. Or scan the QR code on the left to download.



For smart phone with ios 9.0+; Search and download "WOWI FLY" from App store. Or scan the QR code on the left to download.

Verbinden Sie den Copter in den WLAN Einstellungen mit Ihrem Handy und starten nach bestehender Verbindung die App. Sie sehen den Startbildschirm und drücken auf „CONNECT“.

*Connect the copter to your mobile phone in the WLAN settings and start the app after the connection is established. You will see the start screen and press „CONNECT“.*

Connectez l'hélicoptère à votre téléphone portable dans les paramètres WLAN et démarrez l'application une fois la connexion établie. Vous verrez l'écran de démarrage et vous appuierez sur „CONNECT“.

*Collegare l'elicottero al cellulare nelle impostazioni WLAN e avviare l'applicazione dopo aver stabilito la connessione. Verrà visualizzata la schermata iniziale e premere „CONNECT“.*

Conecta el helicóptero a tu teléfono móvil en la configuración de WLAN e inicia la aplicación una vez establecida la conexión. Verás la pantalla de inicio y presiona „CONNECT“.

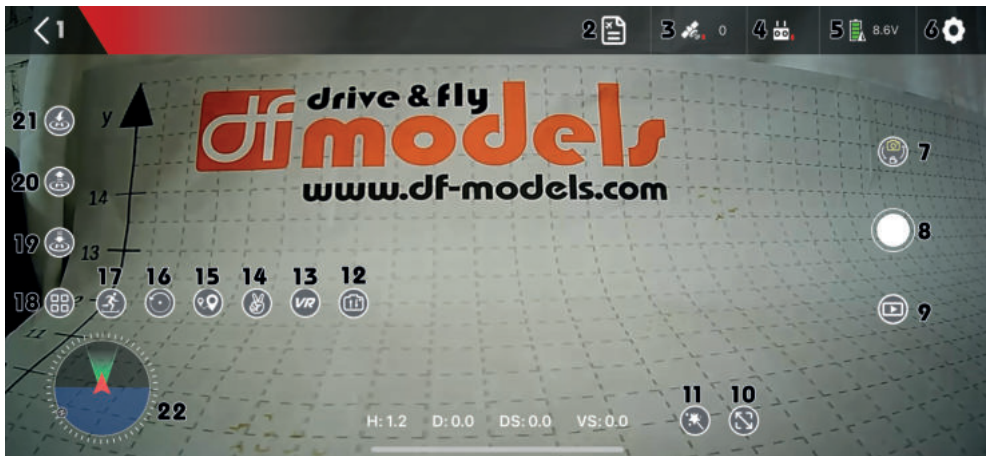

- 1) zurück zum Startbildschirm
- 2) Flight Recorder
- 3) Satellitenzahl
- 4) Signalstärke der Fernsteuerung
- 5) Akkustandsanzeige Drohne
- 6) Setup Menü
- 7) Foto/ Video Umschaltung
- 8) Foto-/ Videoaufnahme start/ stop
- 9) Aufnahmen abspielen/ anzeigen
- 10) Zoom Kamera
- 11) Kamera Filter
- 12) Bild-Umkehr
- 13) 3D-VR Modus
- 14) Gestensteuerung
- 15) Waypoint-Flug
- 16) Tourn-Arround-Flug
- 17) Follow-Me
- 18) Menü öffnen/ schließen
- 19) Automatik-Landung
- 20) Automatik Start
- 21) Coming Home
- 22) Map/ Karte

- 1) back to the start screen
- 2) Flight Recorder
- 3) number of satellites
- 4) Remote control signal strength
- 5) Battery level indicator drone
- 6) Setup menu
- 7) Photo/ Video switchover
- 8) Photo/ video recording start/ stop
- 9) Play/ show recordings
- 10) Zoom camera
- 11) Camera filter
- 12) Image reverse
- 13) 3D VR mode
- 14) Gesture control
- 15) Waypoint flight
- 16) Tourn-Arround-Flight
- 17) Follow-Me
- 18) Open/close menu
- 19) Automatic landing
- 20) Automatic take off
- 21) Coming Home
- 22) Map

- 1) Retour à l'écran de démarrage
- 2) Enregistreur de vol
- 3) Numéro de satellite
- 4) Puissance du signal de la télécommande
- 5) Bourdon indicateur de niveau de batterie
- 6) Menu de configuration
- 7) Commutation photo/vidéo
- 8) Démarrer/arrêter l'enregistrement photo/vidéo
- 9) Lire/ montrer les enregistrements
- 10) Caméra zoom
- 11) Filtre de la caméra
- 12) Inversion d'image
- 13) Mode 3D VR
- 14) Contrôle gestuel
- 15) Vol avec point de repère
- 16) Vol du tournoi
- 17) Follow-Me
- 18) Ouvrir/fermer le menu
- 19) Atterrissage automatique
- 20) Décollage automatique
- 21) Coming Home
- 22) Carte

- 1) Torna alla schermata iniziale
- 2) Registratore di volo
- 3) Numero del satellite
- 4) Forza del segnale del telecomando
- 5) Drone dell'indicatore del livello della batteria
- 6) Menu di impostazione
- 7) Commutazione foto/video
- 8) Avviare/arrestare la registrazione foto/video
- 9) Riprodurre/mostrare le registrazioni
- 10) Macchina fotografica dello zoom
- 11) Filtro della macchina fotografica
- 12) Inversione dell'immagine
- 13) Modalità 3D VR
- 14) Controllo dei gesti
- 15) Volo a waypoint
- 16) Volo Tourn-Arround
- 17) Follow-Me
- 18) Menu apri/chiudi
- 19) Atterraggio automatico
- 20) Decollo automatico
- 21) Tornare a casa
- 22) Mappa

- 1) Volver a la pantalla de inicio
- 2) Registrador de vuelo
- 3) Número de satélite
- 4) Intensidad de la señal del mando a distancia
- 5) Zumbido indicador del nivel de la batería
- 6) Menú de configuración
- 7) Cambio de foto/video
- 8) Iniciar/detener la grabación de fotos/videos
- 9) Reproducir/mostrar grabaciones
- 10) Cámara con zoom
- 11) Filtro de la cámara
- 12) Inversión de la imagen
- 13) Modo VR 3D
- 14) Control gestual
- 15) Vuelo con baliza
- 16) Vuelo de la Vuelta al Mundo
- 17) Follow-Me
- 18) Menú de apertura/cierre
- 19) Aterrizaje automático
- 20) Despegue automático
- 21) Vuelta a casa
- 22) Mapa

12) Bild Umkehr: Wird Ihr Kamerabild in der App verkehrt herum angezeigt kann dies durch Betätigen der Taste umgedreht werden.

13) 3D VR-Modus: Dient zur Nutzung des Handys in einer 3D-VR-Brille.

14) Gestensteuerung: Nach der Betätigung zeigen Sie in die Kamera des Copters mit den Fingern ein „V“, danach wird eine Fotoaufnahme gestartet, halte Sie die flache Hand in die Kamera wird eine Videoaufnahme gestartet.

15) Waypoint-Flug: Nach Betätigung können bis zu 15 Punkte auf der Karte gesetzt werden, die der Copter dann selbständig abfliegt.

16) Tourn-Arround-Flug: Nach dem Betätigen kreist der Copter um die Position des Smartphones.

17) Follow-Me: Nach dem Betätigen folgt der Copter selbständig dem Smartphone

Ihr Modell hat einige Sicherheitskonfigurationen/ Fail-Saves programmiert/ verbaut. Sollte der Antriebsakku leer werden, beginnt das Copter automatisch mit einer „Coming-Home“ Funktion. Dies führt er auch selbständig aus, sollte die Verbindung zur Fernsteuerung gestört sein. Ihr Modell weicht Hindernissen (z. B. Bäume) nicht selbständig aus! Die Coming-Home Funktion funktioniert nur, wenn ausreichend Satelliten mit dem Modell verbunden sind (8+).

12) Image Reverse: If your camera image is displayed upside down in the app, this can be reversed by pressing the button.

13) 3D VR mode: Used to use the phone in 3D VR glasses.

14) Gesture control: after pressing, point a "V" into the copter's camera with your fingers, then a Photo recording is started, hold the flat hand into the camera a video recording is started.

15) Waypoint flight: After pressing, up to 15 points can be set on the map, which the copter will fly independently.

16) Tourn-Arround-Flight: After pressing the button, the copter circles around the position of the smartphone.

17) Follow-Me: After pressing the button, the copter follows the smartphone independently.

Your model has some safety configurations / fail-saves programmed / installed. If the drive battery becomes empty, the copter automatically begins with a "coming home" function. It also does this independently should the connection to the remote control be disturbed. Your model does not avoid obstacles (e.g. trees) independently! The Coming-Home function only works if there are enough satellites connected to the model (8+).

- 12) Inversion de l'image : si l'image de votre appareil photo est affichée à l'envers dans l'application, vous pouvez l'inverser en appuyant sur le bouton .
- 13) Mode 3D VR : permet d'utiliser le téléphone mobile avec des lunettes 3D VR.
- 14) Contrôle gestuel : Après avoir appuyé sur le bouton, pointez vos doigts dans la caméra de l'hélicoptère pour former un "V". Si vous tenez votre main plate dans la caméra, un enregistrement vidéo est lancé.
- 15) Vol par points de repère : en appuyant sur cette touche, il est possible de définir jusqu'à 15 points sur la carte, que le copter survole ensuite de manière indépendante.
- 16) Tournée en rond : Après avoir appuyé sur le bouton, l'hélicoptère tourne en rond autour de la position du smartphone.
- 17) Follow-Me : Après avoir appuyé sur le bouton, l'hélicoptère suit le smartphone indépendamment.

Votre modèle possède des configurations de sécurité/des dispositifs de sauvegarde programmés/installés. Si la batterie de propulsion se vide, le copter se met automatiquement en marche avec une fonction "retour à la maison". Il le fait aussi indépendamment si la connexion à la télécommande est perturbée. Votre modèle n'évite pas automatiquement les obstacles (par exemple, les arbres) ! La fonction coming-home ne fonctionne que si un nombre suffisant de satellites est connecté au modèle (8+).

- 12) *Inversione dell'immagine: se l'immagine della fotocamera viene visualizzata capovolta nell'app, questa può essere invertita premendo il pulsante.*
- 13) *Modalità 3D VR: utilizzato per utilizzare il telefono cellulare in occhiali 3D VR.*
- 14) *Controllo dei gesti: dopo aver premuto il pulsante, punta le dita nella fotocamera dell'elicottero per formare una "V". Se si tiene la mano piatta nella fotocamera, viene avviata una registrazione video.*
- 15) *Volo a waypoint: quando si preme, si possono impostare fino a 15 punti sulla mappa, che l'elicottero sorvola in modo indipendente.*
- 16) *Tourn-Around-Flight: dopo aver premuto il pulsante, l'elicottero gira intorno alla posizione dello smartphone.*
- 17) *Follow-Me: Dopo aver premuto il pulsante, l'elicottero segue lo smartphone in modo indipendente.*

*Il tuo modello ha alcune configurazioni di sicurezza/salvataggio programmate/installate. Se la batteria di guida si scarica, l'elicottero si bigina automaticamente con una funzione "coming home". Lo fa anche indipendentemente se la connessione al telecomando è disturbata. Il tuo modello non evita automaticamente gli ostacoli (ad esempio gli alberi)! La funzione coming-home funziona solo se ci sono abbastanza satelliti collegati al modello (8+).*

- 12) *Inversión de la imagen: Si la imagen de la cámara se muestra al revés en la aplicación, se puede invertir pulsando el botón.*
- 13) *Modo 3D VR: Sirve para utilizar el teléfono móvil con gafas 3D VR.*
- 14) *Control gestual: Tras pulsar el botón, apunta con los dedos a la cámara del helicóptero para formar una "V". Si mantiene su mano plana en la cámara, se inicia una grabación de vídeo.*
- 15) *Vuelo a puntos de referencia: Cuando se pulsa, se pueden establecer hasta 15 puntos en el mapa, que el helicóptero sobrevuela de forma independiente.*
- 16) *Tourn-Around-Flight: Tras pulsar el botón, el helicóptero da vueltas alrededor de la posición del smartphone.*
- 17) *Follow-Me: Tras pulsar el botón, el helicóptero sigue al smartphone de forma autónoma.*

Su modelo tiene programadas/instaladas algunas configuraciones de seguridad/guardias de fallos. En caso de que la batería de accionamiento se agote, el helicóptero se pone en marcha automáticamente con una función de "vuelta a casa". También lo hace de forma independiente si se interrumpe la conexión con el mando a distancia. Su modelo no evita automáticamente los obstáculos (por ejemplo, los árboles). La función de llegada a casa sólo funciona si hay suficientes satélites conectados al modelo (8+).

**Wechseln der Rotorblätter | Changing the rotor blades | Changer les pales du rotor  
Sostituzione delle pale del rotore | Cambiar las palas del rotor**

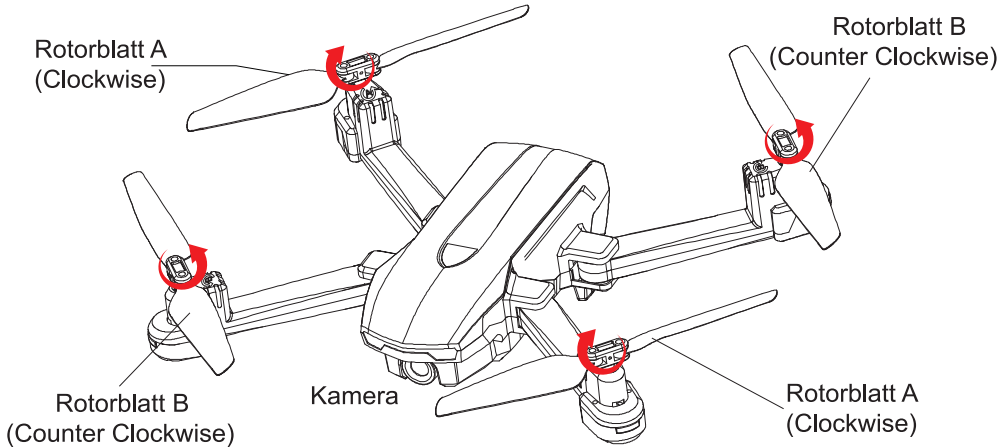

**Defekte/ verschlissene Rotorblätter sowie andere Teile müssen umgehend erneuert werden um eine einwandfreie Funktion des Modells gewährleisten zu können.**

**Beim Wechseln der Rotorblätter ist darauf zu achten, dass genau die gleich beschrifteten Blätter wieder angebracht werden. Falsch montierte Rotorblätter führen zum Kontrollverlust und zu Schäden am Modell!**

**Nach einem Rotorblatt- oder Motorwechsel MUSS eine neue Kalibrierung des Modells durchgeführt werden!**

*Defective/worn rotor blades and other parts must be replaced immediately to ensure proper functioning of the model.*

*When changing the rotor blades, make sure that exactly the same labeled blades are reattached.*

*Incorrectly mounted rotor blades will result in loss of control and damage to the model!*

*After a rotor blade or motor change, a new calibration of the model MUST be performed!*

**Les pales de rotor et autres pièces défectueuses/usées doivent être remplacées immédiatement pour garantir le bon fonctionnement du modèle.**

**Lorsque vous changez les pales du rotor, assurez-vous que vous remettez exactement les mêmes pales étiquetées.**

**Des pales de rotor mal montées peuvent entraîner une perte de contrôle et endommager le modèle.**

**Après un changement de pale de rotor ou de moteur, un nouveau calibrage du modèle DOIT être effectué !**

**La pale del rotore e altre parti difettose/usurate devono essere sostituite immediatamente per garantire il corretto funzionamento del modello.**

**Quando si cambiano le pale del rotore, assicurarsi che vengano montate di nuovo esattamente le stesse pale etichettate.**

**Le pale del rotore montate in modo scorretto portano alla perdita di controllo e al danneggiamento del modello!**

**Dopo un cambio di pala del rotore o di motore, una nuova calibrazione del modello DEVE essere effettuata!**

**Las palas del rotor y otras piezas defectuosas/desgastadas deben ser sustituidas inmediatamente para garantizar el buen funcionamiento del modelo.**

**Al cambiar las palas del rotor, asegúrese de que se montan exactamente las mismas palas etiquetadas.**

**El montaje incorrecto de las palas del rotor provoca la pérdida de control y daños en el modelo.**

**Después de un cambio de palas o de motor, ¡debe realizarse una nueva calibración del modelo!**

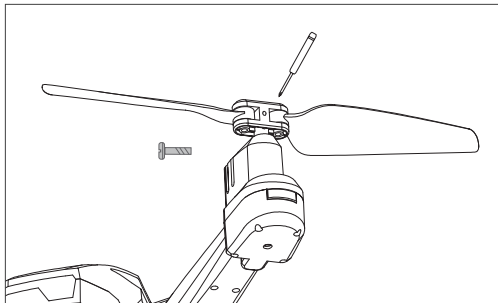



## FAQ

<b>Problem   <i>problem</i></b> <b>Problème   <i>Problema</i></b> <b>El problema</b>	<b>Ursache   <i>cause</i></b> <b>Parce que   <i>Causa</i></b> <b>Porque</b>	<b>Lösung   <i>solution</i></b> <b>Solution   <i>Soluzione</i></b> <b>Solución</b>
Fernsteuerung funktioniert nicht <i>Remote control does not work</i> La télécommande ne fonctionne pas <i>Il telecomando non funziona</i> El control remoto no funciona	Batterien leer oder falsch eingesetzt. <i>Batteries empty or incorrectly inserted.</i> Les piles sont vides ou mal insérées. <i>Batterie vuote o inserite in modo errato.</i> Baterias vacías o mal colocadas.	Auf richtige Polung achten, neue Batterien einsetzen. <i>Ensure correct polarity, insert new batteries.</i> Veillez à la bonne polarité, insérez des piles neuves. <i>Assicurare la corretta polarità, inserire batterie nuove.</i> Asegúrese de que la polaridad sea la correcta, inserte pilas nuevas.
Copter lässt sich nicht steuern <i>Copter cannot be controlled</i> L'hélicoptère ne peut être contrôlé <i>L'elicottero non può essere controllato</i> El helicóptero no puede ser controlado	Sender nicht gebunden/ kalibriert. <i>Transmitter not bound/ calibrated.</i> Émetteur non lié/étalonné. <i>Trasmittitore non vincolato/calibrato.</i> El transmisor no está ligado/calibrado.	Sender neu binden, Reset durchführen. <i>Re-bind transmitter, perform reset.</i> Relier l'émetteur, effectuer la réinitialisation. <i>Re-bind trasmettitore, eseguire il reset.</i> Vuelva a unir el transmisor, realice el reinicio.
	Kontrollverlust durch zu starken Wind. <i>Loss of control due to too strong wind.</i> Perte de contrôle due à un vent trop fort. <i>Perdita di controllo a causa del vento troppo forte.</i> Pérdida de control debido a un viento demasiado fuerte.	Bei Windstille oder Indoor fliegen. <i>Fly in calm or indoor conditions.</i> Volez dans le calme ou à l'intérieur. <i>Vola in condizioni di calma o al coperto.</i> Vuela en condiciones de calma o en interiores.
Copter hebt nicht ab <i>Copter cannot be lift up</i> L'hélicoptère ne répond pas <i>L'elicottero non risponde</i> El helicóptero no responde	Antriebsakku leer/ defekt. <i>Drive battery empty/ defective.</i> Batterie d'entraînement vide / défectueuse. <i>Batteria di azionamento vuota/difettosa.</i> Bateria de la unidad vacía/defectuosa.	Akku laden, neuen Akku verwenden. <i>Charge battery, use new battery.</i> Chargez la batterie, utilisez une batterie neuve. <i>Caricare la batteria, usare una batteria nuova.</i> Carga la batería, usa una batería nueva.
	Rotorblätter beschädigt/ falsch montiert. <i>Rotor blades damaged / incorrectly mounted.</i> Pales du rotor endommagées / mal montées. <i>Pale del rotore danneggiate / montate in modo errato.</i> Cuchillas del rotor dañadas / mal montadas.	Blätter wechseln/ richtig montieren (A/B) <i>Change blades/mount correctly (A/B)</i> Changer les lames/montures correctement (A/B) <i>Sostituire le lamiere/montare correttamente (A/B)</i> Cambiar las cuchillas/montar correctamente (A/B)
APP funktioniert nicht/ kein Bild <i>APP does not work/ no picture</i> APP ne fonctionne pas/ pas d'image <i>L'APP non funziona/ nessuna immagine</i> APP no funciona / no hay imagen	Keine WLAN-Verbindung, Betriebssystem oder App nicht aktuell. <i>No WLAN connection, operating system or app not up-to-date.</i> Pas de connexion WLAN, le système d'exploitation ou l'application n'est pas à jour. <i>Nessuna connessione WLAN, sistema operativo o app non aggiornata.</i> No hay conexión WLAN, el sistema operativo o la aplicación no está actualizada.	WLAN-Verbindung mit dem Copter herstellen, dann App öffnen, Betriebssystem Ihres Phones aktualisieren, App neu installieren. <i>Establish WLAN connection with the Copter, then open App, update your phone's operating system, reinstall App.</i> Établissez une connexion WLAN avec le Copter, puis ouvrez l'application, mettez à jour le système d'exploitation de votre téléphone, réinstallez l'application. <i>Stabilire la connessione WLAN con l'Ellicottero, quindi aprire App, aggiornare il sistema operativo del telefono, reinstallare App.</i> Establece la conexión WLAN con el Copter, luego abre App, actualiza el sistema operativo de tu teléfono, reinstala App.

No.	EAN	Bezeichnung
9550	4250684195509	SkyWatcher Lark 4K V3 - GPS
9552	4250684195523	LiPo Akku 7,4 V - 1300mAh zu 9550
9553	4250684195530	Ersatzrotorblätter (4) zu 9550
9554	4250684195547	Main-Motor zu 9550
9555	4250684195554	Reverse-Motor zu 9550
9556	4250684195561	Hauptzahnrad mit Welle zu 9550
9557	4250684195578	Rotor-Arm A1 kompl. zu 9550
9558	4250684195585	Rotor-Arm B2 kompl. zu 9550
9559	4250684195592	Rotor-Arm A3 kompl. zu 9550
9560	4250684195608	Rotor-Arm B4 kompl. zu 9550
9561	4250684195615	Gehäuse und Schalter zu 9550
9562	4250684195622	Empfänger-ESC Einheit zu 9550
9563	4250684195639	GPS und Geo-Modul zu 9550
9564	4250684195646	1080P HD WiFi Kamera zu 9550
9565	4250684195653	Ladekabel zu Akku 9552
9566	4250684195660	Schwingungsdämpfer (4) zu 9550
9567	4250684195677	Kamera-Servo zu 9550
9568	4250684195684	Fernsteuerung zu 9550
9569	4250684195691	Schraubensatz zu 9550

Lieferumfang | scope of delivery | Champ d'application  
Ambito di fornitura | Alcance de la entrega

<b>Lieferumfang:</b> RC Quadrocopter - RTF 2,4 GHz Fernsteuerung 7,4 Volt - 1300 mAh LiPo Antriebsakku USB-Ladekabel Anleitung (D/ENG/FR/IT/ES)	<b>Scope of delivery:</b> RC Quadrocopter - RTF 2.4 GHz remote control 7,4 Volt - 1300 mAh LiPo drive battery USB charging cable Manual (D/ENG/FR/IT/ES)	<b>Étendue de la livraison :</b> RC Quadrocopter - RTF Télécommande 2,4 GHz Batterie de propulsion LiPo de 7,4 volts - 1300 mAh Câble de charge USB Manuel (D/ENG/FR/IT/ES)
<b>Benötigtes Zubehör (nicht im Lieferumfang):</b> 4x AAA Batterien Smartphone mit 5G WiFi	<b>Required accessories (not included):</b> 4x AAA batteries Smartphone with 5G WiFi	<b>Accessoires nécessaires (non inclus) :</b> 4 piles AAA Smartphone avec WiFi 5G
<b>Optionales Zubehör (nicht im Lieferumfang):</b> Micro SD-Karte (Min. 4GB - max. 128GB Transmission Speed Class 10+)	<b>Optional accessories (not included):</b> Micro SD card (Min. 4GB - max. 128GB Transmission Speed Class 10+)	<b>Accessoires en option (non inclus) :</b> Carte Micro SD (Min. 4GB - max. 128GB Transmission Speed Class 10+)
<b>Ambito di consegna:</b> RC Quadrocopter - RTF Telecomando a 2,4 GHz 7,4 Volt - batteria di trazione LiPo da 1300 mAh Cavo di ricarica USB Manuale (D/ENG/FR/IT/ES)	<b>Alcance de la entrega:</b> Cuadróptero RC - RTF Mando a distancia de 2,4 GHz Batería de accionamiento LiPo de 7,4 voltios - 1300 mAh Cable de carga USB Manual (D/ENG/FR/IT/ES)	
<b>Accessori necessari (non inclusi):</b> 4 batterie AAA Smartphone con WiFi 5G	<b>Accesorios necesarios (no incluidos):</b> 4 pilas AAA Smartphone con WiFi 5G	
<b>Accessori opzionali (non inclusi):</b> Scheda Micro SD (Min. 4GB - max. 128GB Transmission Speed Class 10+)	<b>Accesorios opcionales (no incluidos):</b> Tarjeta Micro SD (Min. 4GB - max. 128GB Transmission Speed Class 10+)	



## Konformitätserklärung gemäß Richtlinie Radio Equipment Directive (RED) 2014/53/EU

*Declaration of Conformity in accordance with the Radio Equipment Directive (RED) 2014/53/EU*  
*Déclaration de conformité CE (RED) 2014/53/EU*

Hiermit wird erklärt, dass das Produkt:

*I hereby declare that the product:*

**SkyWatcher LARK 4K V3 - GPS**

*déclarons sous notre seule responsabilité que le produit:*

Artikelnummer:

*Product number:* **9550 (EAN: 4250684195509)**

*Numéro d'article:* **H4811**

Bei bestimmungsgemäßer Verwendung den grundlegenden Anforderungen nach Artikel 3 und den übrigen einschlägigen Bestimmungen der Richtlinie (RED) 2014/53/EU entspricht.

*Complies with the essential requirements and the other relevant provisions of the Directive (RED) 2014/53/EU, when used for its intended purpose.*

*Est conforme aux exigences des directives et ordonnances suivantes (RED) 2014/53/EU.*

In Übereinstimmung mit den folgenden harmonisierten Normen gefertigt:

*Manufactured in accordance with the following harmonised standards:*

*Et a été fabriqué conformément aux normes harmonisées suivantes:*

EN 62479:2010

Draft EN 301 489-1 V2.2.0 (2017-03)

Final Draft EN 301 489-3 V2.1.1 (2017-3)

EN 61000-6-3:2007 + A1:2011 +AC:2012

EN 61000-6-1:2007

EN 300 440 V2.1.1 (2017-03)

Directive TSD 2009/48/EC Safety of Toys:

EN71:Part 1:2014, clauses 1-7

EN71:Part 2:2011+A1:2014

EN71Part 3:2013+A2:2017

EN 62115 ELECTRONIC TOYS SAFETY + A2 + A11 + A12- PARTIAL

EN 62115:2005 + A2: 2011 + A11: 2012 + A12: 2015 "Electric toys – Safety"

EIRP Power (Max.): 2460MHz-2472MHz | 4.38dBm (2.74mW)

The source-based time-averaging power which is below the max permitted sending level of 20 mW, and then the EUT is not needed to conduct SAR measurement.

Frequenzbereich: 2460-2472 MHz

Hersteller / verantwortliche Person:

**drive & fly models, Jürgen Kamm**

*Manufacturer / responsible Person:*

**Drahthammer Str. 22**

*Fabricant / personne responsable:*

**92224 Amberg, Germany**

Jürgen Kamm

*Geschäftsführer / managing director / directeur général*

Ort/ Datum:

*place of issue/ date:*

**Amberg (Germany), 28.07.2021**

*Lieu de délivrance/ Date:*

# LARK 4K V3 GPS



You  Tube



 drive & fly  
models

[www.df-models.com](http://www.df-models.com)



[www.df-models.com](http://www.df-models.com)



**Sicherheits-/ Gefahrenhinweise für Akkus/ Batterien**  
**Safety/ hazard information for rechargeable batteries/ batteries**  
**Informations sur la sécurité/les dangers des piles rechargeables/piles**  
**Informazioni sulla sicurezza/pericolo per le batterie ricaricabili/batterie**  
**Información de seguridad/peligrosidad de las pilas/ baterías recargables**  
**Informace o bezpečnosti/nebezpečnosti dobíjících baterií/akumulátorů**



## Service Hotline:

Sollten Sie Fragen zu unseren Produkten haben, wenden Sie sich bitte an unser Serviceabteilung

DF-Models  
Drahthammerstr. 22  
92224 Amberg  
Deutschland  
info@df-models.com  
www.df-models.com



www.df-models.com  
info@df-models.com  
Service-Telefon: +49 (0) 9621 782 293

### Elektroaltgeräteverordnung

Elektroartikel gehören nicht in den Hausmüll. Sie können Ihre alten, gebrauchten Elektroartikel unentgeltlich bei den öffentlichen Sammelstellen Ihrer Gemeinde abgeben.

Gemäß der EAR Verordnung ist DF-Models registrierter Hersteller mit der WEEE-REG.-Nr DE30915550

### Haftungsausschluss | disclaimer | Avis de non-responsabilité | Esclusione di responsabilità Descargo de responsabilidad | Odmítnutí odpovědnosti

Da wir (DF Models) Ihre Handhabung des Akkus nicht überwachen können, wird jegliche Haftung und Gewährleistung bei falscher Behandlung, Ladung/ Entladung, Beschädigung usw. ausdrücklich ausgeschlossen.

Since we (DF Models) cannot monitor your handling of the battery, any liability and warranty for incorrect handling, charging/discharging, damage, etc. is expressly excluded.

Comme nous (DF Models) ne pouvons pas contrôler votre manipulation de la batterie, toute responsabilité et garantie pour une manipulation incorrecte, charge/décharge, dommages etc. est expressément exclue.

Poiché noi (DF Models) non possiamo controllare la gestione della batteria da parte dell'utente, si esclude espressamente qualsiasi responsabilità e garanzia per l'uso scorretto, la carica/scarica, i danni ecc.

Dado que nosotros (DF Models) no podemos controlar el manejo de la batería, se excluye expresamente cualquier responsabilidad y garantía por manejo incorrecto, carga/descarga, daños, etc.

Protože my (DF Models) nemůžeme kontrolovat vaše zacházení s baterií, je výslovně vyloučena jakákoliv odpovědnost a záruka za nesprávné zacházení, nabíjení/vybíjení, poškození atd.

**Gefahren-/ Sicherheitshinweise | danger/ safety instructions | Informations sur les dangers et la sécurité  
Informazioni di pericolo/sicurezza | Información de peligro/seguridad | Nebezpečí/bezpečnostní pokyny**

- \* Bewahren Sie Batterien/ Akkus immer außerhalb der Reichweite von Kindern und Haustieren auf.
- \* Ausgelaufene oder beschädigte Batterien/ Akkus können bei Berührung Verätzungen verursachen. Falls Haut oder Augen mit dem Elektrolyten in Kontakt kommen, spülen Sie die Stelle sofort sorgfältig mit klarem Wasser und suchen umgehend einen Arzt auf.
- \* Benutzen Sie geeignete Schutzhandschuhe bei der Entsorgung von defekten Batterien/ Akkus.
- \* Wenn Sie Auffälligkeiten wie Geruch, Verfärbung, übermäßige Erhitzung oder Verformung des Akkus bemerken, trennen Sie den Akku sofort vom Ladegerät bzw. vom Verbraucher. Entsorgen Sie die Batterien/ den Akku sachgerecht (bei einer Sammelstelle abgeben, NICHT im Hausmüll entsorgen!). Akkus dürfen nicht feucht oder nass werden. Vermeiden Sie die Entstehung von Kondenswasser.
- \* Batterien/ Akkus niemals ins Feuer werfen.
- \* Setzen Sie die Batterien/ Akkus niemals widrigen Umgebungsbedingungen aus (z. B. Nässe, zu hoher oder niedriger Umgebungstemperatur, direkte Sonneneinstrahlung, Zündquellen oder offenem Feuer, Staub, Dämpfen, Lösungsmitteln).
- \* Vermeiden Sie starke Verschmutzung sowie übermäßige mechanische Belastung des Akkus.
- \* Batterien/ Akkus niemals baulich verändern, niemals direkt an Batterien/ Akkus löten.
- \* Ziehen Sie niemals an den Anschlusskabeln.
- \* Batterien/ Akkus niemals gewaltsam öffnen.
- \* Mischen Sie niemals Batterien und Akkus gleichzeitig in einem Gerät.
- \* Verwenden Sie stets Batterien/ Akkus des gleichen Typs und Herstellers.
- \* Achten Sie beim Einlegen von Batterien/ Akkus in die Akkualterung auf die richtige Polung. Bei Falschpolung wird nicht nur ihr Modell, sondern auch die Batterie/ der Akku beschädigt.
- \* Batterien/ Akkus dürfen niemals kurzgeschlossen, beschädigt, zerlegt oder in offenes Feuer geworfen werden. Es besteht Brand- und Explosionsgefahr.
- \* Trennen Sie den Akku bei starker Erwärmung sofort vom Ladegerät/ Verbraucher.
- \* Akku nur mit geeigneten Ladegeräten aufladen.
- \* Akku immer auf einer nicht brennbaren Unterlage laden.
- \* Akku niemals in der Nähe von brennbaren Materialien laden/ nutzen.
- \* Akku niemals unbeaufsichtigt laden/ nutzen.
- \* Akku niemals im Modell, einem KfZ/ Wohnwagen usw. laden.
- \* Akku niemals verpolt laden oder nutzen.
- \* Keine Akkus laden, die unterkühlt oder zu stark erwärmt sind.
- \* Batterien/ Akkus nicht an Orten laden/ nutzen welcher hohen statischen Entladung ausgesetzt sind.
- \* Bei längerem Nichtgebrauch des Modells entnehmen Sie die eingelegeten Batterien/ Akkus aus der Fernsteuerung und aus dem Modell um Schäden durch auslaufende / tiefentladene Batterien/ Akkus zu vermeiden.
- \* Herkömmliche Alkaline-Batterien (1,5 Volt) sind nur für den einmaligen Gebrauch vorgesehen und müssen anschließend ordnungsgemäß entsorgt werden. Entsorgen Sie leere Batterien bzw. defekte Akkus umweltgerecht über die autorisierten Sammelstellen. Alkaline-Batterien dürfen NICHT wieder aufgeladen werden, es besteht Brand-/ Explosionsgefahr.
- \* Die Entsorgung von Batterien/ Akkus über den Hausmüll ist untersagt.
- \* Im Falle eines Brandes Batterien/ Akkus niemals mit Wasser löschen (siehe Löschmittel).
- \* Fehlbehandlung von Batterien/ Akkus können zu Explosionen/ Brand führen.

\* Always keep batteries/ rechargeable batteries out of the reach of children and pets.

- \* Leaking or damaged batteries/accumulators can cause burns on contact. If skin or eyes come into contact with the electrolyte, immediately rinse the area thoroughly with clean water and seek medical attention immediately. Use suitable protective gloves when disposing of the defective battery.
- \* If you notice any abnormalities such as odor, discoloration, excessive heating or deformation of the battery, disconnect the battery from the charger or consumer immediately. Dispose of the batteries/accumulator properly (take to a collection point, DO NOT dispose of in household waste!).
- \* Batteries must not get damp or wet. Avoid the formation of condensation.
- \* Never dispose of batteries/ rechargeable batteries in a fire.
- \* Never expose the batteries/ rechargeable batteries to adverse ambient conditions (e.g. wetness, excessively high or low ambient temperature, direct sunlight, ignition sources or open fire, dust, vapors, solvents).
- \* Avoid heavy soiling and excessive mechanical stress on the battery.
- \* Never modify batteries/ rechargeable batteries structurally, never solder directly to batteries/ rechargeable batteries.
- \* Never tug at the connection cables.
- \* Never open batteries/ rechargeable batteries by force.
- \* Never mix batteries and rechargeable batteries in one device at the same time.
- \* Always use batteries/ rechargeable batteries of the same type and manufacturer.
- \* When inserting batteries/ rechargeable batteries into the battery holder, ensure that the polarity is correct. If the polarity is incorrect, not only your model but also the battery/accumulator will be damaged.
- \* Batteries/ rechargeable batteries must never be short-circuited, damaged, disassembled or thrown into open fire. There is a risk of fire and explosion.
- \* Immediately disconnect the battery from the charger/ consumer if it becomes very hot.
- \* Only charge rechargeable batteries with suitable chargers.
- \* Always charge batteries on a non-flammable surface.
- \* Never charge/use rechargeable batteries near flammable materials.
- \* Never charge/use batteries without supervision.
- \* Never charge the rechargeable batteries in a model, vehicle/caravan, etc.
- \* Never charge or use batteries with reverse polarity.
- \* Do not charge batteries that are overcooled or overheated.
- \* Do not charge/use batteries in locations subject to high static discharge.
- \* If the model is not used for a longer period of time, remove the inserted batteries from the remote control and from the model to avoid damage due to leaking / deep discharged batteries.
- \* Conventional alkaline batteries (1.5 volts) are intended for single use only and must be disposed of properly afterwards. Dispose of empty batteries or defective rechargeable batteries in an environmentally friendly manner via authorized collection points. Alkaline batteries must NOT be recharged, there is a risk of fire/explosion.
- \* Disposing of batteries/battery packs in the household waste is prohibited.
- \* In case of fire, never extinguish batteries with water (see Extinguishing media).
- \* Incorrect handling of batteries/ rechargeable batteries can lead to explosions/fire.

\* Gardez toujours les piles/piles rechargeables hors de portée des enfants et des animaux domestiques.

- \* Les batteries/paquets de batteries qui fuient ou sont endommagés peuvent provoquer des brûlures en cas de contact. Si la peau ou les yeux entrent en contact avec l'électrolyte, rincez immédiatement et abondamment la zone concernée à l'eau claire et consultez immédiatement un médecin.
- \* Utilisez des gants de protection appropriés lors de la mise au rebut des piles/piles rechargeables défectueuses.
- \* Si vous remarquez des anomalies telles qu'une odeur, une décoloration, un échauffement excessif ou une déformation de la batterie, déconnectez immédiatement la batterie du chargeur ou du consommateur. Mettez les piles au rebut de manière appropriée (apportez-les à un point de collecte, NE les jetez PAS dans les ordures ménagères).
- \* Les piles ne doivent pas être humides ou mouillées. Évitez la formation de condensation.
- \* Ne jetez jamais des piles/piles rechargeables dans un feu.
- \* N'exposez jamais les piles à des conditions environnementales défavorables (par exemple, humidité, températures ambiantes élevées ou basses, lumière directe du soleil, sources d'inflammation ou feu ouvert, poussière, vapeurs, solvants).
- \* Évitez les salissures importantes et les contraintes mécaniques excessives sur la batterie.
- \* Ne modifiez jamais la structure des piles/piles rechargeables, ne soudez jamais directement les piles/piles rechargeables.

**Gefahren-/ Sicherheitshinweise | danger/ safety instructions | Informations sur les dangers et la sécurité  
Informazioni di pericolo/sicurezza | Información de peligro/seguridad | Nebezpečí/bezpečnostní pokyny**

- \* Ne tirez jamais sur les câbles de connexion.
- \* N'ouvrez jamais les piles/piles rechargeables par la force.
- \* Ne mélangez jamais des piles et des batteries rechargeables dans le même appareil.
- \* Utilisez toujours des piles du même type et du même fabricant.
- \* Lorsque vous insérez des piles/piles rechargeables dans le support de piles, assurez-vous que la polarité est correcte. Une polarité incorrecte endommagera non seulement votre modèle mais aussi la batterie.
- \* Les batteries/piles rechargeables ne doivent jamais être court-circuitées, endommagées, démontées ou jetées dans un feu ouvert. Il y a un risque d'incendie et d'explosion.
- \* Déconnectez immédiatement la batterie du chargeur/ consommateur si elle devient très chaude.
- \* Ne chargez les batteries qu'avec des chargeurs adaptés.
- \* Chargez toujours les batteries sur une surface ininflammable.
- \* Ne chargez/utilisez jamais les batteries à proximité de matériaux inflammables.
- \* Ne jamais charger/utiliser les piles sans surveillance.
- \* Ne chargez jamais les batteries dans un modèle, une voiture/caravane, etc.
- \* Ne chargez ou n'utilisez jamais de piles en inversant la polarité.
- \* Ne chargez pas les batteries qui sont trop refroidies ou trop chaudes.
- \* Ne chargez pas et n'utilisez pas les piles dans des endroits soumis à des décharges statiques importantes.
- \* Si le modèle n'est pas utilisé pendant une période prolongée, retirez les piles de la télécommande et du modèle afin d'éviter tout dommage dû à une fuite ou à une décharge profonde des piles.
- \* Les piles alcalines classiques (1,5 volt) ne sont destinées qu'à un usage unique et doivent ensuite être éliminées de manière appropriée. Jetez les piles vides ou les piles rechargeables défectueuses dans le respect de l'environnement dans des points de collecte autorisés. Les piles alcalines ne doivent PAS être rechargées, il y a un risque d'incendie/explosion.
- \* Il est interdit de jeter les piles/batteries dans les ordures ménagères.
- \* En cas d'incendie, ne jamais éteindre les batteries avec de l'eau (voir agents d'extinction).
- \* Une manipulation incorrecte des piles/piles rechargeables peut entraîner des explosions/incendies.

- \* *Tenere sempre le batterie/le batterie ricaricabili fuori dalla portata dei bambini e degli animali domestici.*
- \* *Batterie/pacchi batterie che perdono o sono danneggiati possono causare ustioni se toccati. Se la pelle o gli occhi vengono a contatto con l'elettrolita, sciacquare immediatamente l'area con acqua pulita e consultare immediatamente un medico.*
- \* *Usare guanti protettivi adeguati quando si smaltiscono le batterie/le batterie ricaricabili difettose.*
- \* *Se notate qualsiasi anomalia come odore, scolorimento, eccessivo riscaldamento o deformazione della batteria, scollegare immediatamente la batteria dal caricatore o dal consumatore. Smaltire correttamente le batterie (portarle in un punto di raccolta, NON smaltirle nei rifiuti domestici).*
- \* *Le batterie non devono essere umide o bagnate. Evitare la formazione di condensazione.*
- \* *Non gettare mai le batterie/le batterie ricaricabili nel fuoco.*
- \* *Non esporre mai le batterie a condizioni ambientali avverse (ad esempio umidità, temperature ambientali alte o basse, luce solare diretta, fonti di accensione o fuoco aperto, polvere, vapori, solventi).*
- \* *Evitare di sporcare pesantemente e di sottoporre la batteria a stress meccanici eccessivi.*
- \* *Non modificare mai strutturalmente le batterie/gli accumulatori, non saldare mai direttamente sulle batterie/gli accumulatori.*
- \* *Non tirare mai i cavi di collegamento.*
- \* *Non aprire mai le batterie/batterie ricaricabili con la forza.*
- \* *Non mischiare mai batterie e batterie ricaricabili nello stesso apparecchio.*
- \* *Utilizzare sempre batterie dello stesso tipo e dello stesso produttore.*
- \* *Quando si inseriscono le batterie/caricabatterie nel portabatterie, assicurarsi che la polarità sia corretta. Una polarità errata non solo danneggerà il vostro modello ma anche la batteria.*
- \* *Le batterie/batterie ricaricabili non devono mai essere cortocircuitate, danneggiate, smontate o gettate nel fuoco aperto. C'è un rischio di incendio e di esplosione.*
- \* *Scollegare immediatamente la batteria dal caricatore/consumatore se diventa molto calda.*
- \* *Caricare le batterie solo con caricabatterie adatti.*
- \* *Caricare sempre le batterie su una superficie non infiammabile.*
- \* *Non caricare/utilizzare mai le batterie vicino a materiali infiammabili.*
- \* *Non caricare/utilizzare mai le batterie incustodite.*
- \* *Non caricare mai le batterie in un modello, auto/caravan, ecc.*
- \* *Non caricare o usare mai batterie con polarità inversa.*
- \* *Non caricare batterie troppo raffreddate o troppo calde.*
- \* *Non caricare/utilizzare le batterie in luoghi soggetti a forti scariche statiche.*
- \* *Se il modello non viene utilizzato per un lungo periodo di tempo, rimuovere le batterie dal telecomando e dal modello per evitare danni dovuti a perdite / batterie scariche.*
- \* *Le batterie alcaline convenzionali (1,5 volt) sono destinate solo ad un uso singolo e devono essere smaltite correttamente dopo. Smaltire le batterie vuote o le batterie ricaricabili difettose in modo ecologico presso i punti di raccolta autorizzati. Le batterie alcaline NON devono essere ricaricate, c'è il rischio di incendio/esplosione.*
- \* *È proibito smaltire le batterie/pacchetti di batterie nei rifiuti domestici.*
- \* *In caso di incendio, non spegnere mai le batterie con acqua (vedi agenti estinguenti).*
- \* *L'uso scorretto delle batterie/accumulatori può portare a esplosioni/incendi.*

- \* *Mantenga siempre las pilas/baterías recargables fuera del alcance de los niños y las mascotas.*
- \* *Las baterías/paquetes de baterías con fugas o dañados pueden causar quemaduras si se tocan. Si la piel o los ojos entran en contacto con el electrolito, enjuague inmediatamente la zona con agua limpia y busque atención médica de inmediato.*
- \* *Utilice guantes de protección adecuados para eliminar las pilas o baterías defectuosas.*
- \* *Si observa alguna anomalía como olor, decoloración, calentamiento excesivo o deformación de la batería, desconecte la batería del cargador o del consumidor inmediatamente. Elimine las pilas correctamente (lívelas a un punto de recogida, NO las tire a la basura doméstica).*
- \* *Las pilas no deben humedecerse ni mojarse. Evite la formación de condensación.*
- \* *Nunca arroje las pilas o baterías al fuego.*
- \* *No exponga nunca las baterías a condiciones ambientales adversas (por ejemplo, humedad, temperaturas ambientales altas o bajas, luz solar directa, fuentes de ignición o fuego abierto, polvo, vapores, disolventes).*
- \* *Evite que la batería se ensucie mucho y se someta a un esfuerzo mecánico excesivo.*
- \* *No modifique nunca las pilas/baterías estructuralmente, ni suelde directamente las pilas/baterías.*
- \* *No tire nunca de los cables de conexión.*
- \* *No abra nunca las pilas/ baterías recargables por la fuerza.*
- \* *No mezcle nunca pilas y baterías en el mismo aparato.*
- \* *Utilice siempre pilas del mismo tipo y fabricante.*
- \* *Cuando introduzca las pilas o baterías en el portapilas, asegúrese de que la polaridad es la correcta. Una polaridad incorrecta no sólo dañará su modelo sino también la batería.*
- \* *Las pilas/baterías recargables nunca deben ser cortocircuitadas, dañadas, desmontadas o arrojadas al fuego. Existe riesgo de incendio y explosión. Desconecte inmediatamente la batería del cargador/consumidor si se calienta mucho.*
- \* *Cargue las baterías sólo con cargadores adecuados.*
- \* *Cargue siempre las baterías en una superficie no inflamable.*

**Gefahren-/ Sicherheitshinweise | danger/ safety instructions | Informations sur les dangers et la sécurité  
Informazioni di pericolo/sicurezza | Información de peligro/seguridad | Nebezpečí/bezpečnostní pokyny**

- \* Nunca cargue/utilice las baterías cerca de materiales inflamables.
- \* Nunca cargue/utilice las baterías sin vigilancia.
- \* Nunca cargue las baterías en una maqueta, coche/caravana, etc.
- \* Nunca cargue o utilice baterías con la polaridad invertida.
- \* No cargue las baterías que estén sobreenfriadas o demasiado calientes.
- \* No cargue/utilice las baterías en lugares expuestos a altas descargas estáticas.
- \* Si el modelo no se utiliza durante un período de tiempo prolongado, retire las pilas del mando a distancia y del modelo para evitar daños debidos a fugas / pilas muy descargadas.
- \* Las pilas alcalinas convencionales (de 1,5 voltios) sólo están pensadas para un solo uso y deben desecharse correctamente después. Elimine las baterías vacías o las baterías recargables defectuosas de forma respetuosa con el medio ambiente en los puntos de recogida autorizados. Las pilas alcalinas NO deben recargarse, existe riesgo de incendio/explosión.
- \* Está prohibido arrojar las pilas o baterías a la basura doméstica.
- \* En caso de incendio, no apague nunca las pilas con agua (ver agentes extintores).
- \* La manipulación incorrecta de las pilas/baterías recargables puede provocar explosiones/incendios.

- \* **Baterie/dobíjecí baterie vždy uchovávejte mimo dosah dětí a domácích zvířat.**
- \* **Vytékající nebo poškozené baterie/akumulátory mohou při dotyku způsobit popáleniny. Pokud se elektrolyt dostane do kontaktu s kůží nebo očima, okamžitě důkladně opláchněte místo čistou vodou a okamžitě vyhledejte lékařskou pomoc.**
- \* **Při likvidaci vadných baterií/dobíjecích baterií používejte vhodné ochranné rukavice.**
- \* **Pokud zaznamenáte jakékoli abnormality, jako je zápach, změna barvy, nadměrné zahívání nebo deformace baterie, okamžitě baterii odpojte od nabíječky nebo spotřebiče. Baterie řádně zlikvidujte (odneste je do sběrného místa, NEVHAZUJTE je do domovního odpadu).**
- \* **Baterie nesmí být vlhké nebo mokré. Zabraňte tvorbě kondenzace.**
- \* **Nikdy nevhazujte baterie/dobíjecí baterie do ohně.**
- \* **Nikdy nevystavujte baterie nepřiznivým okolním podmínkám (např. vlhkosti, vysokým nebo nízkým okolním teplotám, přímému slunečnímu záření, zdrojům vznícení nebo otevřenému ohni, prachu, výparům, rozpouštědlům).**
- \* **Zabraňte silnému znečištění a nadměrnému mechanickému namáhání baterie.**
- \* **Nikdy baterie/dobíjecí baterie konstrukčně neupravujte, nikdy nepájejte přímo na baterie/dobíjecí baterie.**
- \* **Nikdy netahejte za přípojovací kabely.**
- \* **Nikdy neotvírejte baterie/dobíjecí baterie násilím.**
- \* **Nikdy nemíchejte baterie a dobíjecí baterie ve stejném spotřebiči.**
- \* **Vždy používejte baterie stejného typu a výrobce.**
- \* **Při vkládání baterií/akumulátorů do držáku baterií dbejte na správnou polaritu. Nesprávná polarita poškodí nejen váš model, ale také baterii.**
- \* **Baterie/dobíjecí baterie se nesmí zkratovat, poškozovat, rozebírat ani vyhazovat do otevřeného ohně. Hrozí nebezpečí požáru a výbuchu.**
- \* **Pokud se akumulátor silně zahřeje, okamžitě jej odpojte od nabíječky/spotřebiče.**
- \* **Akumulátory nabíjejte pouze pomocí vhodných nabíječek.**
- \* **Baterie vždy nabíjejte na nehořlavém povrchu.**
- \* **Nikdy nenabíjejte/používejte baterie v blízkosti hořlavých materiálů.**
- \* **Nikdy nenabíjejte/používejte baterie bez dozoru.**
- \* **Nikdy nenabíjejte baterie v modelu, autě/karavanu apod.**
- \* **Nikdy nenabíjejte ani nepoužívejte baterie s opačnou polaritou.**
- \* **Nenabíjejte přechlazené nebo příliš horké baterie.**
- \* **Nenabíjejte/používejte baterie na místech s vysokým statickým výbojem.**
- \* **Pokud model delší dobu nepoužíváte, vyjměte baterie z dálkového ovladače a z modelu, aby nedošlo k poškození v důsledku vytečení / hlubokého vybití baterií.**
- \* **Běžné alkalické baterie (1,5 V) jsou určeny pouze k jednorázovému použití a musí být řádně zlikvidovány. Vybítí baterie nebo vadné dobíjecí baterie zlikvidujte ekologicky setrpným způsobem na autorizovaných sběrných místech. Alkalické dobíjet, hrozí nebezpečí požáru/výbuchu.**
- \* **Vyhazování baterií/akumulátorů do domovního odpadu je zakázáno.**
- \* **V případě požáru nikdy nehaste baterie vodou (viz hasicí prostředky).**
- \* **Nesprávná manipulace s bateriemi/dobíjecími bateriemi může vést k výbuchu/požáru.**

**Löschmittel | extinguishing agent | Agent extincteur  
Agente estinguente | Agente extintor | Hasičí prostředek**

Im Falle eines Brandes von Batterien/ Akkus niemals mit Wasser löschen! Nur Trockenlöschmittel zum ersticken der Flammen verwenden (z. B. Sand). Ebenfalls zur Brandbekämpfung eignen sich Kohlendioxid oder Löschpulver-/ Schaum. Besonders empfohlen wird der Einsatz eines Feuerlöschers mit AWD-Löschmittel.

*In case of fire of batteries/accumulators never extinguish with water! Only use dry extinguishing agents to smother the flames (e.g. sand). Carbon dioxide or extinguishing powder/foam are also suitable for fire fighting. The use of a fire extinguisher with AWD extinguishing agent is particularly recommended.*

N'utilisez jamais d'eau pour éteindre un feu dans des batteries ! N'utilisez que des agents extincteurs secs pour étouffer les flammes (par exemple du sable). Le dioxyde de carbone ou la poudre/mousse d'extinction conviennent également à la lutte contre l'incendie. L'utilisation d'un extincteur avec un agent extincteur AWD est particulièrement recommandée.

Non usare mai acqua per spegnere un incendio nelle batterie! Usare solo agenti estintori secchi per soffocare le fiamme (per esempio sabbia). L'anidride carbonica o la polvere/schiuma estinguente sono anche adatti per l'estinzione degli incendi. L'uso di un estintore con agente estinguente AWD è particolarmente raccomandato.

No utilize nunca agua para extinguir un incendio en las baterías. Utilice únicamente agentes extintores secos para sofocar las llamas (por ejemplo, arena). El dióxido de carbono o el polvo/espuma de extinción también son adecuados para la lucha contra el fuego. Se recomienda especialmente el uso de un extintor con agente extintor AWD.

Nikdy nepoužívejte k hašení požáru baterií vodu! K uhašení plamenů používejte pouze suché hasicí prostředky (např. písek). K hašení požáru je vhodný také oxid uhličitý nebo hasicí prášek/pěna. Doporučuje se zejména použití hasičiho přístroje s hasivem AWD.



## Entsorgung | waste management | Élimination Smaltimento | Eliminación | Likvidace

Batterien/ Akkus dürfen niemals im Hausmüll entsorgt werden! Batterien/ Akkus können bei öffentlichen Sammelstellen Ihrer Gemeinde abgegeben werden. Batterien/ Akkus können auch bei allen Verkaufsstellen für Batterien/ Akkus abgegeben werden. Achten Sie unbedingt darauf, das bei Batterien/ Akkus keine Kurzschlüsse entstehen können (evtl. mit Klebeband sichern). DF Models ist unter der WEEE Reg. Nr. DE30915550 bei der Stiftung EAR angemeldet und recycelt alle gebrauchten elektronische Bauteile ordnungsgemäß. Batterien/ Akkus sind mit unten abgebildetem Symbol (Mülltonnen) gekennzeichnet. Dies weist auf das Verbot der Entsorgung über den Hausmüll hin. Zusätzliche Bezeichnungen für das ausschlaggebende Schwermetall sind: Cd=Cadmium, Hg=Quecksilber, Pb=Blei

*Batteries / rechargeable batteries must never be disposed of in household waste! Batteries/rechargeable batteries can be handed in at public collection points in your community. Batteries/ accumulators can also be handed in at all sales points for batteries/ accumulators. Please make sure that batteries are not short-circuited (secure with tape if necessary). DF Models is registered under the WEEE Reg. No. DE30915550 at the EAR foundation and recycles all used electronic components properly. Batteries/rechargeable batteries are marked with the symbol shown below (garbage cans). This indicates the prohibition of disposal in household waste. Additional designations for the determining heavy metal are: Cd=cadmium, Hg=mercury, Pb=lead.*

Les piles/piles rechargeables ne doivent jamais être jetées dans les ordures ménagères ! Les piles/piles rechargeables peuvent être déposées dans les points de collecte publics de votre municipalité. Les piles/piles rechargeables peuvent également être remises dans tous les points de vente de piles/piles rechargeables. Assurez-vous que les piles ne sont pas court-circuitées (fixez-les avec du ruban adhésif si nécessaire). DF Models est enregistré sous WEEE Reg. No. DE30915550 auprès de la fondation EAR et recycle correctement tous les composants électroniques usagés. Les piles/piles rechargeables sont marquées du symbole ci-dessous (poubelles). Cela indique que l'élimination dans les ordures ménagères est interdite. Les désignations supplémentaires pour le métal lourd décisif sont : Cd=Cadmium, Hg=Mercure, Pb=Plomb

*Le batterie/gli accumulatori ricaricabili non devono mai essere smaltiti nei rifiuti domestici! Le batterie/ pile ricaricabili possono essere consegnate nei punti di raccolta pubblici del tuo comune. Le batterie/ pile ricaricabili possono anche essere consegnate in tutti i punti vendita di batterie/ pile ricaricabili. Assicurarsi che le batterie non siano in cortocircuito (fissare con nastro adesivo se necessario). DF Models è registrata con il numero di registro WEEE DE30915550 presso la fondazione EAR e ricicla correttamente tutti i componenti elettronici usati. Le pile/batterie ricaricabili sono contrassegnate dal simbolo mostrato qui sotto (bidoni dei rifiuti). Questo indica che lo smaltimento nei rifiuti domestici è proibito. Ulteriori denominazioni per il metallo pesante decisivo sono: Cd=Cadmio, Hg=Mercurio, Pb=Piombo*

Las pilas/baterías recargables no deben tirarse nunca a la basura doméstica. Las pilas/ baterías recargables pueden entregarse en los puntos de recogida públicos de su municipio. Las pilas/baterías recargables también pueden entregarse en todos los puntos de venta de pilas/baterías recargables. Asegúrese de que las baterías no estén en cortocircuito (asegúrelas con cinta adhesiva si es necesario). DF Models está registrada con el número de registro WEEE DE30915550 en la fundación EAR y recicla adecuadamente todos los componentes electrónicos usados. Las pilas/baterías recargables están marcadas con el símbolo que se muestra a continuación (cubos de basura). Esto indica que la eliminación en la basura doméstica está prohibida. Otras denominaciones para el metal pesado decisivo son: Cd=Cadmio, Hg=Mercurio, Pb=Plomo

*Baterie/dobíjecí baterie se nikdy nesmí vyhazovat do domovního odpadu! Baterie/dobíjecí baterie můžete odevzdávat na veřejných sběrných místech ve vaší obci. Baterie/dobíjecí baterie lze odevzdávat také na všech prodejních místech baterii/dobíjecích baterii. Ujistěte se, že baterie nejsou zkratované (v případě potřeby je zajistěte lepicí páskou). Společnost DF Models je registrována pod reg. č. DE30915550 u nadace EAR a všechny použité elektronické komponenty řádně recykluje. Baterie/dobíjecí baterie jsou označeny níže uvedeným symbolem (odpadkové koše). To znamená, že likvidace v domovním odpadu je zakázána. Další označení pro rozhodující těžký kov jsou: Cd = kadmium, Hg = rtuť, Pb = olovo.*

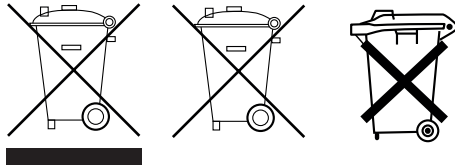

## Lagerung | storage | Stockage | Stoccaggio | Almacenamiento | Úložišť

Akkus sollten bei längerer Lagerung nicht leer oder komplett geladen sein. Ein Ladezustand von ca. 80 % der Akkus ist ideal. Der Ladezustand sollte in regelmäßigen Abständen geprüft und angepasst werden. Akkus immer sicher an einem nicht brennbaren Ort aufbewahren (z. B. LiPo-Sack usw. verwenden). Aufbewahrung und Lagerung bei Zimmertemperatur (ca. 15-22°C).

*Batteries should not be empty or fully charged during longer storage. A state of charge of approx. 80 % of the rechargeable batteries is ideal. The state of charge should be checked and adjusted at regular intervals. Always store batteries safely in a non-flammable place (e.g. use LiPo bag etc.). Store and keep at room temperature (approx. 15-22°C).*

Les batteries ne doivent pas être vides ou complètement chargées pendant un stockage prolongé. Un état de charge d'environ 80 % des batteries est idéal. Le niveau de charge doit être vérifié et ajusté à intervalles réguliers. Stockez toujours les batteries en toute sécurité dans un endroit ininflammable (par exemple, utilisez un sac LiPo, etc.). Stocker et conserver à température ambiante (environ 15-22°C).

*Le batterie non dovrebbero essere vuote o completamente cariche durante la conservazione prolungata. Uno stato di carica di circa l'80% delle batterie è ideale. Il livello di carica deve essere controllato e regolato a intervalli regolari. Conservare sempre le batterie in modo sicuro in un luogo non infiammabile (ad esempio, utilizzare una borsa LiPo, ecc.). Conservare e tenere a temperatura ambiente (circa 15-22°C).*

Las baterías no deben estar vacías ni completamente cargadas durante un almacenamiento prolongado. Un estado de carga de aproximadamente el 80 % de las baterías es ideal. El nivel de carga debe comprobarse y ajustarse a intervalos regulares. Guarde siempre las baterías de forma segura en un lugar no inflamable (por ejemplo, utilice una bolsa para LiPo, etc.). Almacenar y conservar a temperatura ambiente (aprox. 15-22°C).

*Baterie by při delší skladování neměly být prázdné nebo plně nabitě. Ideální stav nabití baterii je přibližně 80 %. Hladinu nabití je třeba pravidelně kontrolovat a upravovat. Baterie vždy bezpečně skladujte na nehořlavém místě (např. použijte sáček na LiPo apod.). Skladujte a uchovávejte při pokojové teplotě (přibližně 15-22 °C).*

## Laden | charging | Recharge | Ricarica Recarga | Dobijeni

Akkus dürfen nur mit entsprechend geeigneten Ladegeräten geladen werden. Lixx Akkus nur mit Ladegeräten mit angeschlossenem/ integriertem Balancer laden! LiPo Akkus haben eine Ladeschlussspannung von 4,2 Volt/ Zelle, NiMH Akkus von 1,45 Volt/ Zelle. Akkus sollten mit einer Laderaten von 1C geladen werden, höhere Laderaten können die Lebensdauer des Akkus verkürzen.  
Laderate: Kapazität x C-Rate = Ladestrom (Beispiel bei 1C Laderate: Akku mit 1000mAh x 1C Laderate = 1000mAh (1 A) Ladestrom)  
Maximaltemperaturen beim Laden von Akkus: LiPo max. 45°C | NiMH max. 60°C

*Batteries may only be charged with suitable chargers. For Lixx batteries only charge with chargers with connected/integrated balancer! LiPo batteries have a final charging voltage of 4.2 volts/cell, NiMH batteries of 1.45 volts/cell. Accus should be charged with a charge rate of 1 C, higher charge rates can shorten the life of the battery.*

*Charge rate: capacity x C-rate = charge current (example with 1C charge rate: battery with 1000mAh x 1C charge rate = 1000mAh (1 A) charge current)  
Maximum temperatures when charging batteries: LiPo max. 45°C | NiMH max. 60°C*

Les batteries ne peuvent être chargées qu'avec des chargeurs appropriés. Pour les batteries Lixx, chargez uniquement avec des chargeurs avec un équilibrage connecté/intégré ! Les batteries LiPo ont une tension de charge finale de 4,2 volts/celle, les batteries NiMH de 1,45 volts/élément. Les batteries doivent être chargées à un taux de 1 C, des taux plus élevés peuvent réduire la durée de vie de la batterie.  
Taux de charge : capacité x taux C = courant de charge (exemple pour un taux de charge de 1 C : batterie de 1000mAh x taux de charge de 1C = courant de charge de 1000mAh (1 A)).  
Températures maximales lors de la charge des batteries : LiPo max. 45°C | NiMH max. 60°C

*Le batterie possono essere caricate solo con caricabatterie adatti. Per le batterie Lixx, caricare solo con caricabatterie con un bilanciatore collegato/integrato! Le batterie LiPo hanno una tensione finale di carica di 4,2 volt/cella, le batterie NiMH di 1,45 volt/cella. Le batterie dovrebbero essere caricate a un tasso di 1 C, tassi più elevati possono ridurre la vita della batteria.*

*Tasso di carica: capacità x tasso C = corrente di carica (esempio per tasso di carica 1C: batteria con 1000mAh x tasso di carica 1C = 1000mAh (1 A) corrente di carica).*

*Temperature massime durante la carica delle batterie: LiPo max. 45°C | NiMH max. 60°C*

Las baterías sólo pueden cargarse con cargadores adecuados. En el caso de las baterías Lixx, sólo cargue con cargadores con equilibrador conectado/integrado! Las baterías LiPo tienen una tensión de carga final de 4,2 voltios/celda, las baterías NiMH de 1,45 voltios/celda. Las baterías deben cargarse a una tasa de 1 C, tasas más altas pueden acortar la vida de la batería.

Tasa de carga: capacidad x tasa C = corriente de carga (ejemplo para una tasa de carga de 1C: batería con 1000mAh x tasa de carga de 1C = corriente de carga de 1000mAh (1 A)).

Temperaturas máximas al cargar las baterías: LiPo máx. 45°C | NiMH máx. 60°C

*Baterie lze nabíjet pouze pomocí vhodných nabíječek. Baterie Lixx nabíjejte pouze nabíječkami s připojeným/integrovaným balancerem! Baterie LiPo mají konečnou nabíjecí napětí 4,2 V/článek, baterie NiMH 1,45 V/článek. Baterie by se měly nabíjet rychlostí 1 C, vyšší rychlosti mohou zkrátit životnost baterie. Rychlost nabíjení: kapacita x rychlost C = nabíjecí proud (příklad pro rychlost nabíjení 1C: baterie s kapacitou 1000 mAh x rychlost nabíjení 1C = nabíjecí proud 1000 mA (1 A)).*

*Maximální teploty při nabíjení baterií: LiPo max. 45°C | NiMH max. 60°C*

## Entladen | discharge | Déchargement du site | Scarico Descargando | Vykládání

LiPo Akkus haben eine Entladeschlussspannung von 3,2 Volt/ Zelle, NiMH Akkus von 0,9-1 Volt/ Zelle. Diese Werte dürfen nicht unterschritten werden, sonst nehmen die Akkus irreparablen Schaden (Explosions-/ Brandgefahr).

Entladerate: Die Entladerate gibt den Wert an, mit welcher der Akku bei der Entladung belastet werden darf. Höhere Werte führen zu irreparablen Schäden (Explosions-/ Brandgefahr). Bei LiPo Akkus ist in der Regel der C-Wert auf dem Akku erkennbar angegeben. DF-Models NiMH Akkupacks (7,2 Volt-Racing-Stick-Packs) haben eine C-Rate von 10-15C. Akkus können mit dem angegebenen Wert konstant entladen/ belastet werden, Kurzzeitig mit dem doppeltem C-Wert (max. 3 Sekunden).

Kapazitätswert x C-Rate = Entladestrom (Beispiel: Akku mit 25C (Entladerate) und 1000mAh | 25C x 1000mAh (1A) = 25A Entladestrom (dauer)  
Maximaltemperaturen beim Entladen von Akkus: LiPo max. 60°C | NiMH max. 60°C

*LiPo batteries have a final discharge voltage of 3.2 volts/cell, NiMH batteries of 0.9-1 volts/cell. These values must not be fallen below, otherwise the batteries will be irreparably damaged (risk of explosion/fire).*

*Discharge rate: The discharge rate specifies the value with which the rechargeable battery may be loaded during discharge. Higher values lead to irreparable damage (explosion/fire hazard). For LiPo batteries, the C-value is usually visibly indicated on the battery. DF-Models NiMH battery packs (7.2 volt racing stick packs) have a C-rate of 10-15C. Batteries can be discharged/loaded constantly with the indicated value, briefly with the double C-value (max. 3 seconds).*

*Capacity value x C-rate = discharge current (Example: Battery with 25C (discharge rate) and 1000mAh | 25C x 1000mAh (1A) = 25A discharge current (duration)*

*Maximum temperatures when discharging batteries: LiPo max. 60°C | NiMH max. 60°C*

Les batteries LiPo ont une tension de décharge finale de 3,2 volts/élément, les batteries NiMH de 0,9 à 1 volt/élément. Ces valeurs ne doivent pas être inférieures, sinon les batteries seront irrémédiablement endommagées (risque d'explosion/incendie).

Taux de décharge : Le taux de décharge indique la valeur avec laquelle les batteries peuvent être chargées pendant la décharge. Des valeurs plus élevées entraînent des dommages irréparables (risque d'explosion ou d'incendie). Dans le cas des batteries LiPo, la valeur C est généralement clairement indiquée sur la batterie. Les packs de batteries NiMH de DF-Models (packs de bâtons de course de 7,2 volts) ont un taux de C de 10-15C. Les batteries peuvent être constamment déchargées/chargées avec la valeur spécifiée, pour de courtes périodes avec le double de la valeur C (max. 3 secondes).

Valeur de la capacité x taux C = courant de décharge (exemple : batterie avec 25C (taux de décharge) et 1000mAh | 25C x 1000mAh (1A) = courant de décharge 25A (durée)

Températures maximales lors de la décharge des batteries : LiPo max. 60°C | NiMH max. 60°C

*Le batterie LiPo hanno una tensione di scarica finale di 3,2 volt/cella, le batterie NiMH 0,9-1 volt/cella. Questi valori non devono essere inferiori, altrimenti le batterie saranno irrimediabilmente danneggiate (rischio di esplosione/incendio).*

*Tasso di scarica: Il tasso di scarica indica il valore con cui le batterie possono essere caricate durante la scarica. Valori più alti portano a danni irreparabili (pericolo di esplosione/incendio). Nel caso delle batterie LiPo, il valore C è solitamente indicato chiaramente sulla batteria. I pacchi di batterie NiMH DF-Models (pacchi di batterie da corsa da 7,2 volt) hanno un C-rate di 10-15C. Le batterie possono essere scaricate/caricate costantemente con il valore specificato, per brevi periodi con il doppio del valore C (massimo 3 secondi).*

*Valore di capacità x tasso C = corrente di scarica (esempio: batteria con 25C (tasso di scarica) e 1000mAh | 25C x 1000mAh (1A) = corrente di scarica di 25A (durata)*

*Temperature massime quando si scaricano le batterie: LiPo max. 60°C | NiMH max. 60°C*

## Entladen | *discharge* | Déchargement du site | Scarico Descargando | Vykládání

Las baterías LiPo tienen una tensión de descarga final de 3,2 voltios/celda, las baterías NiMH de 0,9-1 voltios/celda. Estos valores no deben ser inferiores, de lo contrario las baterías se dañarán irremediablemente (riesgo de explosión/incendio).  
Tasa de descarga: La tasa de descarga indica el valor con el que se pueden cargar las baterías durante la descarga. Los valores más altos provocan daños irreparables (peligro de explosión/incendio). En el caso de las baterías LiPo, el valor C suele estar claramente indicado en la batería. Los paquetes de baterías de NiMH de DF-Models (paquetes de palos de carreras de 7,2 voltios) tienen una tasa C de 10-15C. Las baterías pueden descargarse/cargarse constantemente con el valor especificado, durante periodos cortos con el doble del valor C (máx. 3 segundos).  
Valor de la capacidad x tasa C = corriente de descarga (ejemplo: batería con 25C (tasa de descarga) y 1000mAh | 25C x 1000mAh (1A) = corriente de descarga de 25A (duración)  
Temperaturas máximas al descargar las baterías: LiPo máx. 60°C | NiMH máx. 60°C

*Baterie LiPo mají konečné vybíjecí napětí 3,2 V/cíleň, baterie NiMH 0,9-1 V/cíleň. Tyto hodnoty nesmí být podhodnoceny, jinak dojde k neopravitelnému poškození baterii (nebezpečí výbuchu/požáru).*

*Rychlost vybíjení: Rychlost vybíjení udává hodnotu, kterou mohou být baterie během vybíjení zatíženy. Vyšší hodnoty vedou k nenapravitelným škodám (nebezpečí výbuchu/požáru). V případě LiPo baterií je hodnota C obvykle jasně uvedena na baterii. NiMH akumulátory DF-Models (7,2 V závodní tyčové akumulátory) mají C-rate 10-15C. Baterie lze trvale vybíjet/zatěžovat uvedenou hodnotou, krátkodobě dvojnásobnou hodnotou C (max. 3 sekundy).*

*Hodnota kapacity x rychlost C = vybíjecí proud (příklad: baterie s 25C (rychlost vybíjení) a 1000mAh | 25C x 1000mAh (1A) = 25A vybíjecí proud (doba trvání).*

*Maximální teploty při vybíjení baterií: LiPo max. 60°C | NiMH max. 60°C*

## Temperaturen | *temperatures* | Températures | Temperature Temperaturas | Teploty

Akkus sind sehr temperaturempfindlich. Bei Temperaturen unter 15°C sowie über 35°C ist die entnehmbare Kapazität deutlich geringer als im optimalen Temperaturbereich von ca. 15-35°C. Temperaturen unter 0°C können zu Schäden am Akku führen.  
Maximaltemperaturen beim Laden von Akkus: LiPo max. 45°C | NiMH max. 60°C  
Maximaltemperaturen beim Entladen von Akkus: LiPo max. 60°C | NiMH max. 60°C

*Batteries are very sensitive to temperature. At temperatures below 15°C as well as above 35°C, the removable capacity is significantly lower than in the optimum temperature range of approx. 15-35°C. Temperatures below 0°C can cause damage to the battery.*

*Maximum temperatures when charging batteries: LiPo max. 45°C | NiMH max. 60°C*

*Maximum temperatures when discharging batteries: LiPo max. 60°C | NiMH max. 60°C*

Les batteries sont très sensibles à la température. À des températures inférieures à 15°C ainsi qu'à des températures supérieures à 35°C, la capacité d'élimination est nettement plus faible que dans la plage de température optimale d'environ 15-35°C. Les températures inférieures à 0°C peuvent endommager la batterie.

Températures maximales lors de la charge des batteries : LiPo max. 45°C | NiMH max. 60°C

Températures maximales lors de la décharge des batteries : LiPo max. 60°C | NiMH max. 60°C

*Le batterie sono molto sensibili alla temperatura. A temperature inferiori a 15°C e superiori a 35°C, la capacità di rimozione è significativamente inferiore rispetto all'intervallo di temperatura ottimale di circa 15-35°C. Temperature inferiori a 0°C possono danneggiare la batteria.*

*Temperature maxime durante la carica delle batterie: LiPo max. 45°C | NiMH max. 60°C*

*Temperature maxime quando si scaricano le batterie: LiPo max. 60°C | NiMH max. 60°C*

Las baterías son muy sensibles a la temperatura. A temperaturas inferiores a 15°C, así como superiores a 35°C, la capacidad de extracción es significativamente menor que en el rango de temperatura óptimo de aproximadamente 15-35°C. Las temperaturas inferiores a 0°C pueden dañar la batería.

Temperaturas máximas al cargar las baterías: LiPo máx. 45°C | NiMH máx. 60°C

Temperaturas máximas al descargar las baterías: LiPo máx. 60°C | NiMH máx. 60°C

*Baterie jsou velmi citlivé na teplotu. Při teplotách nižších než 15 °C a vyšších než 35 °C je vyjímatelná kapacita výrazně nižší než v optimálním teplotním rozmezí přibližně 15-35 °C. Teploty nižší než 0 °C mohou baterii poškodit.*

*Maximální teploty při nabíjení baterií: LiPo max. 45°C | NiMH max. 60°C*

*Maximální teploty při vybíjení baterií: LiPo max. 60°C | NiMH max. 60°C*



[www.df-models.com](http://www.df-models.com)

